

EMAX

IKKUNANPESUROBOTTI PRO



KÄYTTÖOHJEET

Lue tämä käyttöohje huolellisesti ennen tuotteen käyttöä ja säilytä se mahdollisia uusia käyttäjiä varten!

Turvallisuusohjeet

Kun käytät tuotetta, ole aina valppaana ja noudata seuraavia asioita! Lue tämä käyttöohje huolellisesti ennen tuotteen käyttöä!

1. Tuotetta eivät saa käyttää alle 8-vuotiaat lapset tai fyysisesti tai henkisesti vammaiset henkilöt. Jos sinun on käytettävä sitä, käytä sitä huoltajasi valvonnassa ja ohjauksessa. Pidä lapset erossa tuotteesta kun sitä käytetään, äläkä anna lapsien käyttää tuotetta leluna.
2. Älä käytä tuotetta äärimmäisissä lämpötiloissa (alle 0 °C tai yli 40 °C).
3. Kun tuote on toiminnassa, pidä se aina päällä. Tuotteen sisäänrakennettua varmuusvarmistusparistoa käytetään vain tuotteen ylläpitämiseen äkillisen sähkökatkoksen sattuessa, jotta tuote pysyisi lasiin adsorboituneena rajoitetun ajan eikä putoaisi, eikä sitä pitäisi käyttää virtalähteenä normaalissa työssä riskien välttämiseksi.
4. Varmista tämän tuotteen käytön aikana, että joku valvoo sitä ja voi tarvittaessa antaa apua tuotteelle. Kun kone on toiminnassa, poista arvoesineet koneen alta ja varmista, ettei työkoneen alla seiso eläimiä.
5. Käytä vain koti- ja sisäympäristössä, älä käytä kaupallisissa ja teollisissa tiloissa.
6. Älä käytä tätä tuotetta lasiin, jossa on halkeamia, mainospaperia ja kuoppia, jotta vältät lasin rikkoutumisen ja tuotteen putoamisen riskin.
7. Käytä tätä tuotetta käyttöoppaan ohjeiden mukaisesti ja käytä vain valmistajan suosittelemia tai myymiä lisävarusteita; vain valmistajan erityisesti suunnittelemaat alkuperäiset ladattavat paristot ja sovittimet soveltuvat.
8. Varmista, että virtalähteen jännite vastaa sovittimeen merkittyä jännitettä.
9. Varmista, että käytät tätä tuotetta lasille, jonka lasin paksuus on yli 5 mm. Tuotetta ei saa käyttää kehystetyllä lasilla, jonka kehyksen paksuus on alle 5 mm.
10. Sitä ei saa käyttää suurella alueella märällä tai öljyisellä lasilla, jotta vältetään tuotteen liukastumisesta johtuva putoamisvaara.
11. Tuote on pidettävä poissa lämmönlähteistä tai syttyvistä aineista.
12. Tämän tuotteen käyttö on kielletty, jos tuote ei ole täysin imeytynyt tai jos siinä on selviä vaurioita.
13. Älä aseta tätä tuotetta veteen tai muihin nesteisiin sähköiskun vaaran vähentämiseksi; älä säilytä tätä tuotetta paikassa, jossa se voi pudota tai joutua ammeeseen tai lavaaariin.
14. Älä koske pistokkeeseen tai tuotteeseen märillä käsillä.
15. Akun latausta ei voi suorittaa liian kuumassa tai liian kylmässä ympäristössä, mikä voi vaikuttaa akun käyttöikään.
16. Tuotetta ei voi käyttää, kun sovittimessa ei ole virransyöttöä.
17. Laitteen lataaminen kotitalouslaitteissa, kosteudessa tai tulessa on kielletty, jotta vältetään tarpeettomat menetykset.

18. Käytä virtajohtoa varovasti vahinkojen välttämiseksi. Virtajohtoa ei saa käyttää tuotteen vetämiseen, nostamiseen tai sen käyttämiseen kahvana; lasista ikkunaa ei saa sulkea virtajohdon kiinnittämiseksi tai virtajohdon päälle ei saa asettaa esineitä käytön aikana. Virtajohto on pidettävä kaukana lämmönlähteistä.
19. Älä käytä tätä tuotetta vaurioituneen virtajohdon tai pistorasian kanssa. Älä käytä tuotetta, jos se ei toimi kunnolla pudotuksen, vaurioitumisen tai veden pääsyn vuoksi. Vammojen välttämiseksi tuote on korjattava valmistajan tai sen huoltopalvelun toimesta.
20. Jos virtajohdon joustava johto on vaurioitunut, se on vaihdettava valmistajan, sen huolto-osaston tai vastaavan osaston ammattilaisen toimesta vaaran välttämiseksi.
21. Pistoke on irrotettava pistorasiasta ennen tuotteen huoltoa tai puhdistusta, mutta älä irrota pistoketta pistorasiasta vetämällä virtajohdosta.
22. Akku on vaihdettava valmistajan, sen huolto-osaston tai vastaavan ammattilaisen toimesta.
23. Ennen tuotteen romuttamista akku on poistettava ja romutettava paikallisten lakien ja määräysten sekä ympäristömääräysten mukaisesti.
24. Jos haluat romuttaa tämän tuotteen, katkaise ensin tuotteen virransyöttö ja irrota sitten akku tuotteesta.
25. Hävitä käytetyt akut paikallisten lakien ja asetusten sekä ympäristömääräysten mukaisesti.
26. Tuotteen polttaminen on kielletty, vaikka tuote olisi vaurioitunut vakavasti, koska tuotteen akku voi räjähtää.
27. Käytä tuotetta tässä käyttöohjeessa annettujen ohjeiden mukaisesti. Yritys ei ole vastuussa vääränlaisen käytön aiheuttamista vahingoista tai vammoista.
28. On ehdottomasti kiellettyä, että lapset, kehitysvammaiset henkilöt tai henkilöt, joilla ei ole tervettä järkeä ja kokemusta, käyttävät tätä tuotetta ilman erityishenkilön opastusta.
29. Kun kone on toiminnassa, valvo lasten käyttäytymistä, jotta varmistetaan, että tällä tuotteella ei leikitä.
30. Lapsia on ehdottomasti kielletty leikkimästä tällä tuotteella.
31. Lapsia on ehdottomasti kielletty puhdistamasta ja huoltamasta tuotetta ilman valvontaa.

Pakkauksen sisältö

- | | |
|---------------------------|------------------------|
| 1 kpl Ikkunan pesurobotti | 1kpl Puhdistusliina |
| 1kpl Kaukosäädin | 1kpl Tyhjä suihkepullo |
| 1kpl Käyttöohje | 1kpl Adapteri |
| 1kpl virtajohto | 1kpl Vesipullo |

Laitteen kuvaus

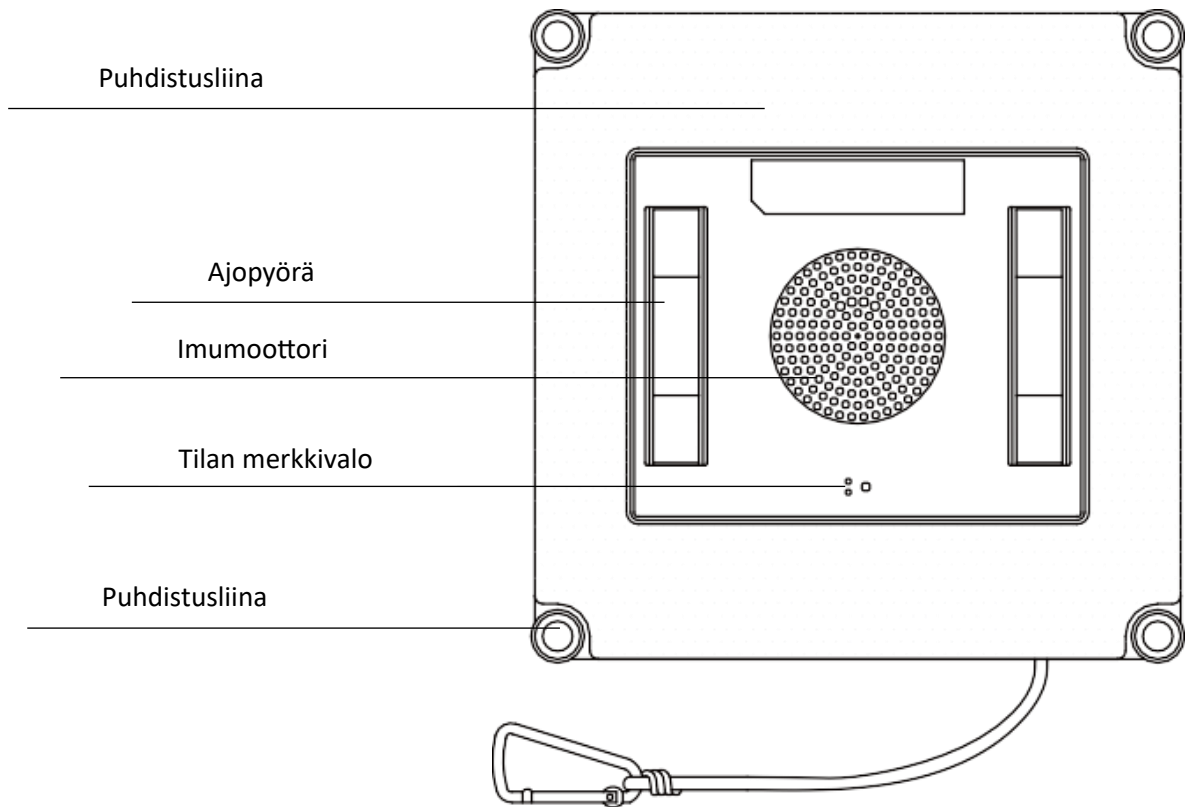
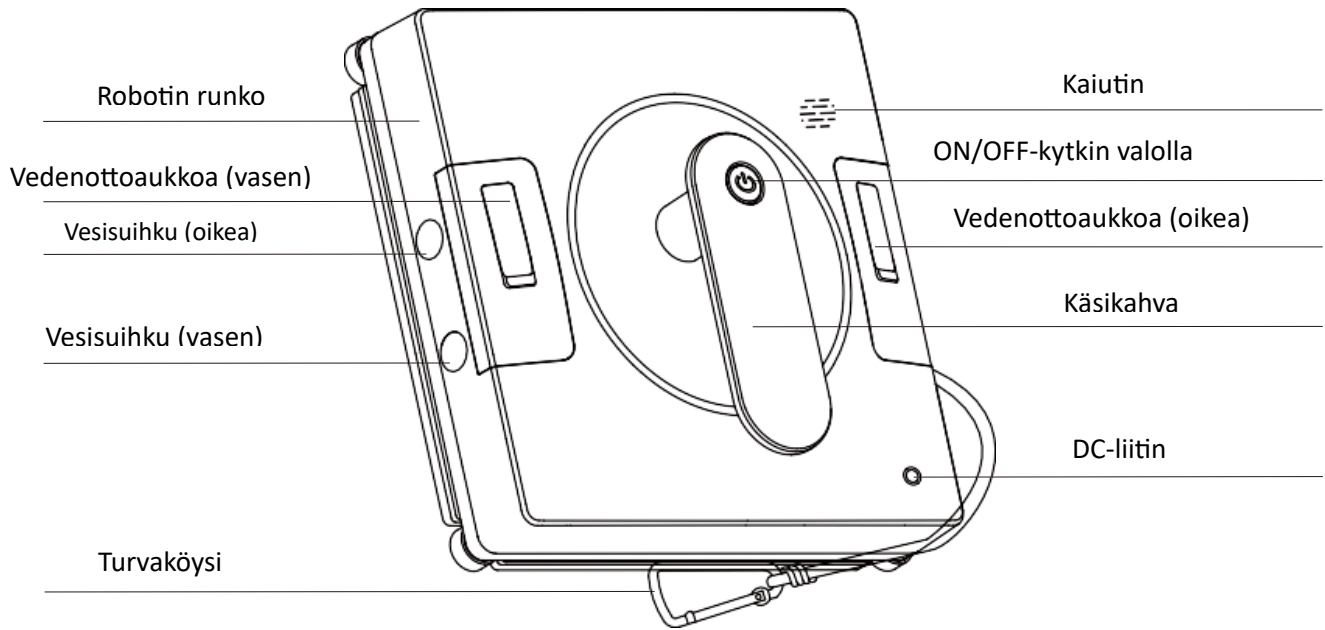

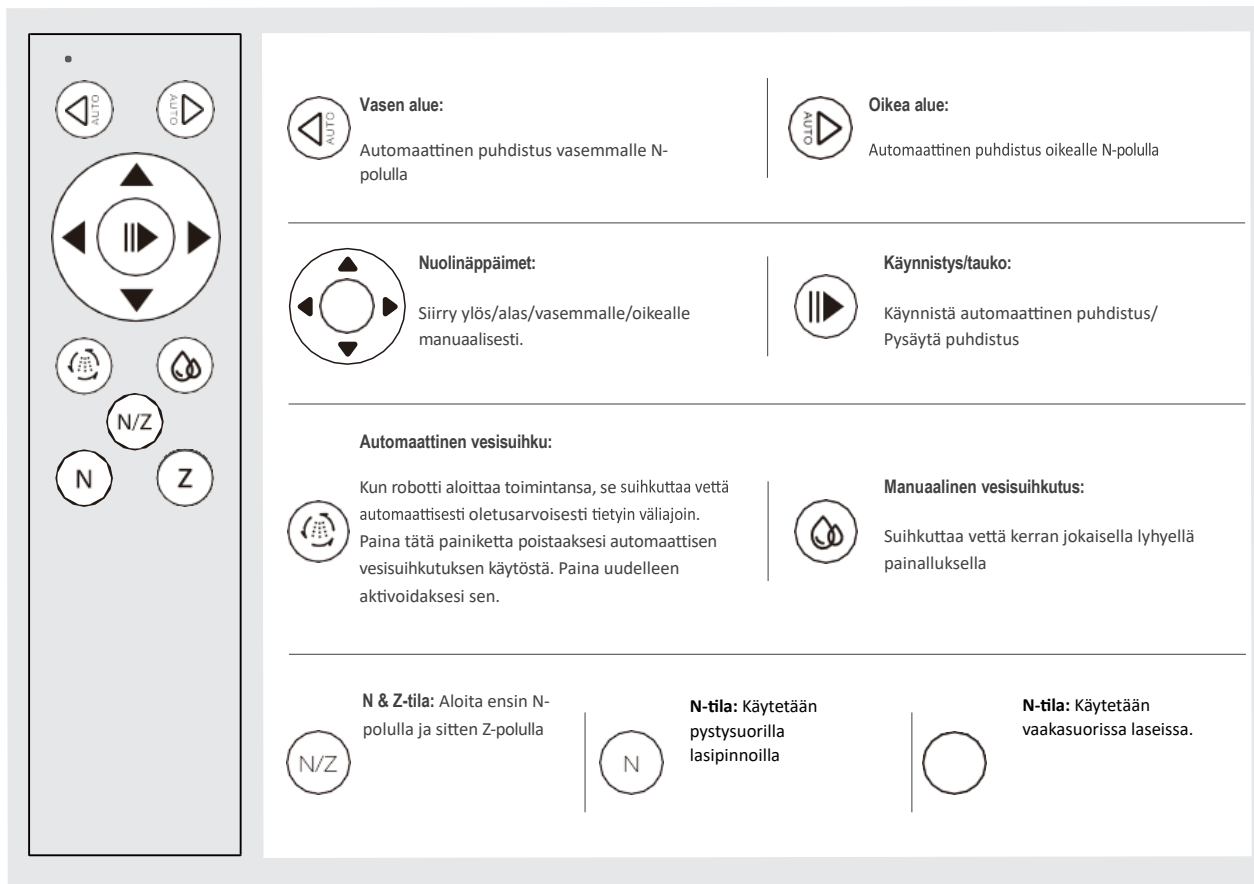

Tekniset tiedot:

- Nimellisteho: 72 W
- Syöttö: 100–240 V ~ 50/60 Hz
- Käyttöjännite: 24 V DC
- Akku: turva-akku, joka pitää laitteen imukupia toiminnassa sähkökatkon aikana
- Imuteho: 2500–3000 Pa
- Melutaso: < 65 dB
- Soveltuu lasipinnoille, joiden paksuus ≥ 5 mm

Puhdistusliinan tekniset tiedot:

Materiaali: 85 % polyesteri, 15 % nylon

Koko: 245 x 245mm

Puhdistuksen käynnistys/pysäytys

Kun robotti on kiinnittynyt lasiin kunnolla, käynnistä automaattinen puhdistus painamalla robotin painiketta tai painamalla kaukosäätimen "⏪"-painiketta. Robotin oletuspuhdistustila on Z-tila eli vaakasuuntainen puhdistusohjelma.



Paina "Start/Stop"-painiketta "⏪" käynnistääksesi tai pysäyttääksesi puhdistuksen.

Paina "N"-painiketta "N", kun haluat käyttää robottia pystysuoralla lasilla.

Paina "Z"-painiketta "Z" valitaksesi vaakasuuntaisen puhdistuspolun.

Nuolinäppäimillä "⬆️" voit ohjata robottia manuaalisesti haluttuun suuntaan.

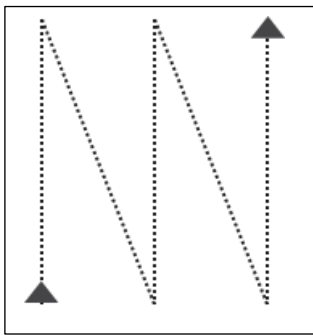

Puhdistusreitti
"N"-ohjelmalla

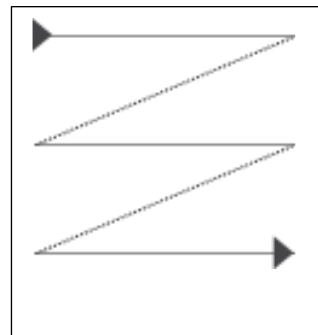

Puhdistusreitti
"Z"-ohjelmalla

Huomioitavaa ennen käyttöä

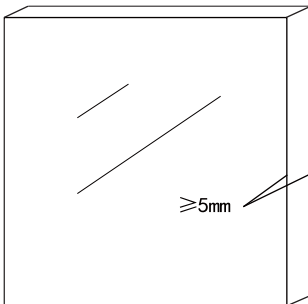

Robottia ei saa käyttää lasissa, jonka paksuus (lasin pinnasta pintaan) on alle 5 mm.

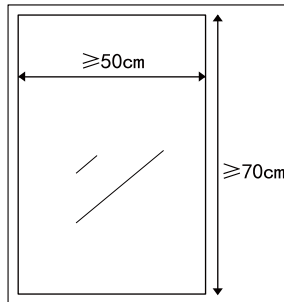

Käytä tätä tuotetta lasiin, jonka pinta-alan mitta on suurempi kuin 50*70cm.



Liitä laite virtalähteeseen. Jos punainen ja sininen valo vilkkuvat vuorotellen, robotti on lataustilassa. Jatka lataamista, kunnes sininen valo palaa jatkuvasti (noin 1 tunti), mikä osoittaa, että laite on käyttövalmis. **Huom!** Robotti ei ole käyttövalmis, jos punainen valo vilkkuu yksinään – tarkista tällöin virtaliitäntä.

Jos lasipinnalla on runsaasti pölyä, puhdista ennen tuotteen käyttöä pieni, tuotteen kokoa vastaava alue kiinnittämistä varten

- Jos ikkunan edessä on kiinteitä esteitä (esimerkiksi suoja-aita tai huonekalu), laitetta voidaan käyttää vain, jos esteen ja ikkunan välinen etäisyys on vähintään 10,5 cm.
- Kun laite toimii vaakasuoralla lasipinnalla (esim. pöytätasolla tai katossa), sen käyttöä tulee ohjata kaukosäätimellä.

Puhdistusliinan asennus

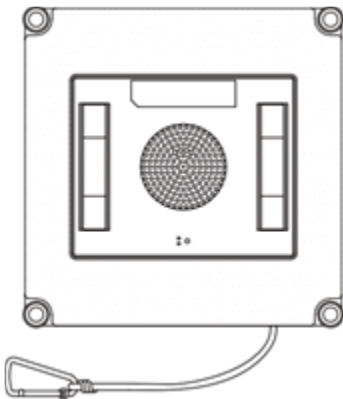

Virtalähteen kasaus

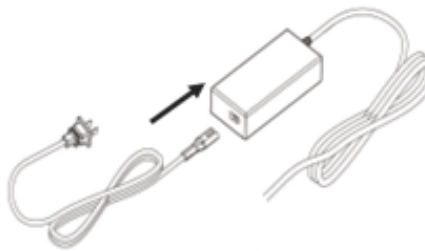

Turvaköyden kokoaminen

Varmista ennen käyttöä, että turvaköysi on kunnolla kiinnitetty laitteen runkoon ja tukevaan kiinnityspisteeseen. Tämä lisää käyttöturvallisuutta ja suojaa tuotetta mahdollisilta putoamisilta.

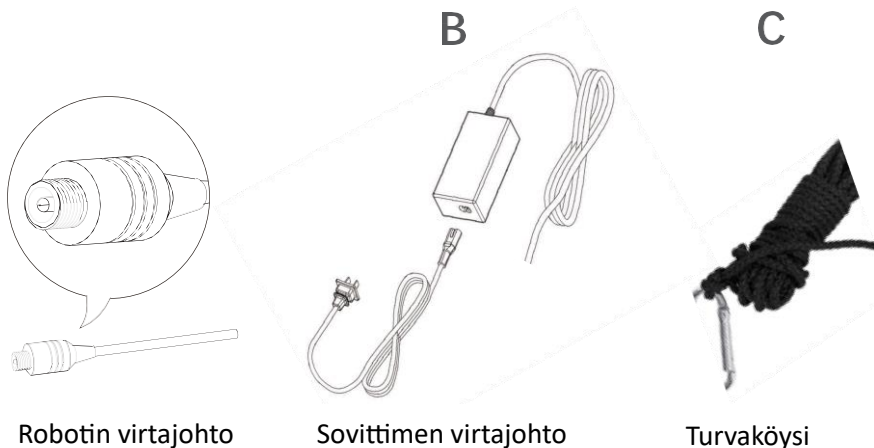

Robotin virtajohto

Sovittimen virtajohto

Turvaköysi

Jatkojohton käyttö

Tarvittaessa voit käyttää jatkojohtoa tuotteen kanssa, mikäli tuotteen johto ei riitä pestävän ikkunan pesemiseen.

HUOM! Kun tuotetta käytetään ulkona, käytä vain yhtä jatkojohtoa sähköturvallisuuden takaamiseksi.

Turvaköyden asennus

HUOM! Käytä tuotteen mukana tulevaa turvaköyttä.

Se estää tuotetta vahingoittumasta, mikäli se vahingossa irtoaa pestävästä ikkunasta.

Kun puhdistat ikkunan ulkopuolta, sulje pestävä ikkuna. Varmista, että turvaköyttä on tarpeeksi ulkopuolella, jotta tuote ei osu pudotessaan ikkunaan.

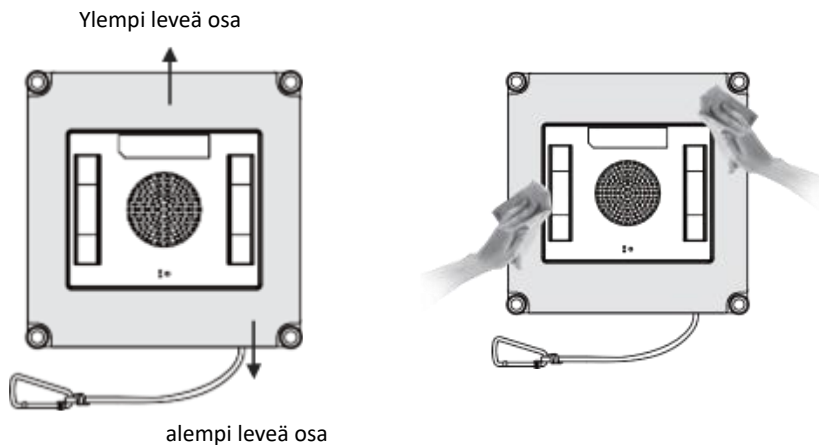
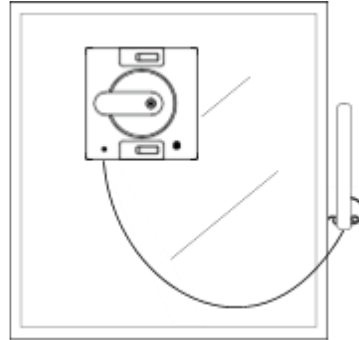

- Suihkuta puhdistusliuosta tasaisesti puhdistusliinalle. Määrä riippuu lasin likaantumistasesta. Suositus: suihkuta noin 5 kertaa liinan ylä- ja alareunan leveämpiin osiin.
- Pyyhi ruiskutuksen jälkeen mahdollinen ylimääräinen neste ajopyöriltä kuivalla liinalla. Tämä ehkäisee liukastumista laitteen toimiessa.
- Pakkaukseen sisältyy tyhjä suihkepullo ilman puhdistusliuosta. Käyttäjän tulee hankkia sopiva puhdistusneste ja täyttää pullo itse.

Tuotteen käyttöönotto

Yhdistä laite virtalähteeseen

Kytke adapteri pistorasiaan ja

liitä DC-liitin robottiin. Sininen valo syttyy

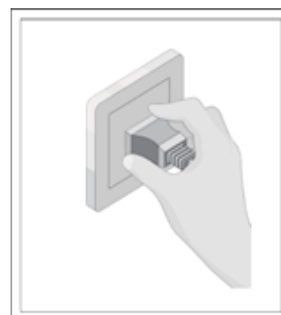

osoittamaan laitteen olevan valmiustilassa.

HUOM! Älä katkaise virtalähdettä tuotteen puhdistuksen aikana. Jos virta katkaistaan, tuote saattaa pudota.

Laitteen käynnistys ja sammutus

Paina lyhyesti "⏻" -painiketta, sininen valo vilkkuu ja imurimoottori alkaa toimimaan.

HUOM! Pidä imurimoottori kaukana pienistä esineistä tukkeutumisen estämiseksi.

Laitteen kiinnitys lasiin

Laita robotti lasille vähintään 10 cm etäisyydellä lasin kehuksesta. Onnistuneen kiinnityksen jälkeen sininen valo jää palamaan tuotteessa.

HUOM! Jos pestävän ikkunan lähistöllä on siirrettäviä esineitä (esim. huonekalut), varmista että tuote pystyy toimimaan osumatta niihin. Suositeltu varaetäisyys on 10,5cm ikkunasta.

Tuotteen irrotus ikkunasta

Kun puhdistus on suoritettu loppuun, laite palaa lähelle lähtöpaikkaansa ja päästää äänimerkin.

Pidä kahvasta kiinni ja paina "⏻"-painiketta noin 3-5 sekuntia robotin sammuttamiseksi. Ota robotti ikkunasta alas, kun moottori lakkaa toimimasta. Pyyhi tuotteen jälki varovasti pois lasista kuivalla liinalla.

Katkaise laitteen virransyöttö

HUOM! Jos puhdistuksen aikana laitteen merkkivalo muuttuu punaiseksi, tarkista, että virtalähde on kunnolla kytketty ja että laite saa virtaa normaalisti. Kun virransyöttö on kunnossa, sininen merkkivalo syttyy ja robotti jatkaa automaattisesti toimintaansa.



Jos virtalähde on kytketty oikein ja punainen merkkivalo palaa edelleen, paina kaukosäätimen nuolinäppäintä irrottaaksesi laitteen. Kun sininen merkkivalo syttyy, paina kaukosäätimen 'On/Off'-painiketta jatkaaksesi työskentelyä.

Puhdistusliinan puhdistaminen

Irrota puhdistusliina ja liota sitä vedessä (noin 20 °C) noin 2 minuuttia. Pese liina sen jälkeen varovasti käsin ja anna sen kuivua ennen seuraavaa käyttöä.







HUOM! Älä käytä liinaa heti pesun jälkeen, jotta vältetään mahdollinen tuotteen irtoaminen ikkunasta käytön aikana. Säännöllinen huolto pidentää puhdistusliinan käyttöikää. Kun tuotetta on käytetty jonkin aikaa ja liina ei enää pysy tiukasti kiinni tarranauhassa, vaihda se uuteen parhaan puhdistustehon varmistamiseksi.

Pyörien puhdistaminen



Kytke laite virtalähteeseen. Kun sininen merkkivalo palaa, paina kaukosäätimen käynnistyspainiketta ””, jolloin pyörät alkavat pyöriä. Puhdista pyörät puhtaalla liinalla, johon on lisätty mietoa puhdistusliuosta. Pysäytä pyörät painamalla uudelleen käynnistyspainiketta ”.

HUOM! Puhdista pölyiset tai märät pyörät ajoissa irtoamisen välttämiseksi.

Merkkivalo ja kehoitusääni

Merkkivalon tila	Tilanne
  Punainen ja sininen valo vilkkuvat vuorotellen	Akku on tyhjä – robotti latautuu.
 Sininen valo palaa jatkuvasti	Robotti on kytketty oikein ja valmiustilassa. Laite on kiinnittynyt lasiin ja se on valmis käyttöön.
 Sininen valo vilkkuu	Laite toimii normaalisti. Kiinnitä robotti lasipinnalle ja jatka käyttöä.
 Punainen valo vilkkuu	Virtalähde ei ole kytketty tai virransyöttö on keskeytynyt.
 Punainen valo palaa jatkuvasti	Puhdistuksen aikana: pyörien ylikuormitus. Robotti siirtyy valmiustilaan.

Vianmääritys

Ongelma	Syy	Ratkaisu
 Punainen valo palaa	Pyörät ovat ylikuormittuneet	Paina ensin kaukosäätimen 'N'-tilapainiketta ja sitten 'Z'-tilapainiketta, jolloin sininen valo palaa. Paina robotin 'On/Off'-painiketta jatkaaksesi käyttöä.
 Punainen valo vilkkuu ja kuuluu merkkiäänäni	Laitteen virransyötössä on katkos.	a. Tarkasta laitteen virtalähdekytkentä ja paina 'On/Off'-painiketta jatkaaksesi puhdistusta. b. Jos robotin virta katkeaa, paina kaukosäätimen nuolinäppäimiä ja siirrä robotti paikkaan, josta saat sen turvallisesti alas. Ota laite turvallisesti pois lasista.

Pyörät pyörivät tyhjää tai kulkureitillä on jotakin poikkeavaa.	Lasipinta on liian likainen	a. Puhdista pyörät b. Vaihda puhdistusliina * Tuote ei sovellu erittäin likaisen lasin puhdistamiseen.
Kaukosäädin ei toimi	Kun robotti puhdistaa normaalisti, vain kaukosäätimen 'Start/Stop'-painike toimii.	Lopeta puhdistus ja käytä sen jälkeen muita kaukosäätimen painikkeita.
Robotti ei liiku suorassa linjassa	1. Kytke robotti virtalähteeseen. Varmista, että sininen valo palaa (robottia ei tarvitse käynnistää). 2. Aseta robotti lasille ja pidä siitä kiinni siten, että pyörien suunta on pystysuora. Varmista, että robotin reunat ovat lähellä ikkunakehystä (kuva A.) 3. Paina kaukosäätimestä 'automaattinen vesisuihkutus' -painiketta kuusi kertaa peräkkäin. Sininen valo alkaa vilkkua. Paina painiketta uudelleen – punainen valo vilkkuu noin 5 sekuntia, jonka jälkeen se muuttuu siniseksi vilkkuvaksi valoksi. 4. Käännä robottia, jotta pyörien suunta on vaakasuora. Paina 'automaattinen vesisuihkutus' -painiketta uudelleen. Punainen valo vilkkuu noin 5 sekuntia ja vaihtuu sitten jatkuvaksi siniseksi valoksi. Tämä osoittaa, että vaakasuuntainen linjaus on valmis (kuva B) 5. Irrota robotin DC-virtajohto ja kytke se takaisin.	

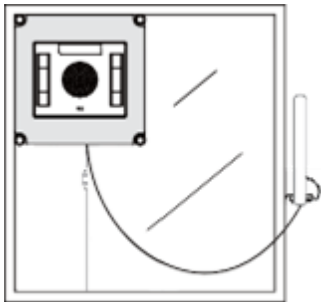

Kuva A.

HUOM! Pyörien suunta on pystysuora

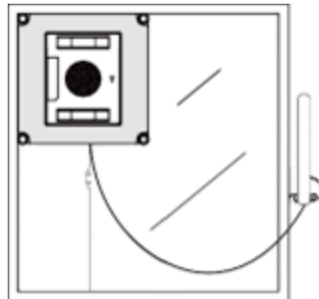

Kuva B.

HUOM! Pyörien suunta on vaakasuora.

Yhteyden muodostaminen Tuya-sovellukseen

Asenna sovellus

Lataa Tuya- tai Smart Life -sovellus älypuhelimellesi puhelimen app-storesta tai avaamalla suora linkki alla olevasta QR-koodista ja seuraa sovelluksen ohjeita yhdistääksesi laitteen Wi-Fi verkkoon. Sovelluksella käyttämällä voit käynnistää ja pysäyttää puhdistuksen, vaihtaa puhdistusohjelmaa, säätää veden sumutusta ja seurata laitteen tilaa.

Yhdistä laite sovellukseen

Avaa sovellus ja yhdistä laite sovelluksen kanssa.



Jos sovellus ei löydä laitetta

Jos laite ei näy sovelluksessa, yritä seuraavaa pariliitoksen palauttamiseksi:

- Paina kaukosäätimestä yhdistämispainiketta "▶" – sininen ja punainen merkkivalo alkavat vilkkua vuorotellen.
- Irrota virtajohto laitteesta. Merkkivalo sammuu.
- Kytke robotti uudelleen virtakaapelilla. Kun sininen merkkivalo syttyy, avaa sovellus ja muodosta yhteys uudelleen.

Ympäristönsuojelu

Tuotteen pakkausta hävitettäessä noudata materiaalista riippuen paikallisia jätehuollosta ja kierrätyksestä annettuja ohjeita. Laitetta ei tule hävittää sekajätteen mukana, vaan se on toimitettava sähkö- ja elektroniikkaromun erilliskeräykseen.

Kierrätys

Laitteiden ja paristojen hävittäminen eurooppalaisen direktiivin 2002/96/EY täytäntöönpanon jälkeen kansallisessa oikeusjärjestelmässä sovelletaan seuraavaa: Sähkö- ja elektroniikkalaitteita ei saa hävittää kotitalousjätteen seassa. Laki velvoittaa kuluttajia palauttamaan sähkö- ja elektroniikkalaitteet niiden käyttöiän lopussa tähän tarkoitukseen järjestettyihin julkisiin keräyspisteisiin tai myyntipisteeseen. Yksityiskohdat on määritetty kunkin maan kansallisessa laissa. Tämä tuotteeseen, käyttöoppaaseen tai pakkaukseen merkitty symboli tarkoittaa, että tuotteeseen sovelletaan näitä säännöksiä. Kierrättämällä, materiaaleja uusiokäyttämällä tai muilla vanhojen laitteiden hyödyntämismenetelmillä autat edistämään ympäristönsuojelua.

Takuu

Tuotteen takuu on voimassa yhden vuoden ostopäivästä.

Takuu kattaa materiaali- ja valmistusvirheet. Takuu ei ole voimassa, jos tuotetta käytetään muuhun kuin sen alkuperäiseen tarkoitukseen tai jos sitä käytetään kaupalliseen, ammatilliseen tai vuokrauskäyttöön. Takuu ei kata luonnonolosuhteiden aiheuttamia vahinkoja, normaalia kulumista, väärinkäytön aiheuttamia vaurioita tai virheellisestä säilytyksestä johtuvia vaurioita. Takuuasioissa ota yhteyttä jälleenmyyjään.

Blue Import BIM Oy, Hampuntie 12-14, 36220 Kangasala, Finland

EMAX

FÖNSTERRENGÖRINGSROBOT PRO



ANVÄNDARHANDBOK

Läs igenom dessa instruktioner noggrant innan du använder produkten och spara dem för eventuella framtida användare!

Säkerhetsanvisningar

Var alltid uppmärksam när du använder produkten och följ följande punkter! Läs denna användarhandbok noggrant innan du använder produkten!

1. Produkten får inte användas av barn under 8 år eller av personer med fysiska eller psykiska funktionsnedsättningar. Om du behöver använda den, gör det under övervakning och vägledning av en vårdnadshavare. Håll barn borta från produkten medan den används och låt inte barn använda produkten som leksak.
2. Använd inte produkten vid extrema temperaturer (under 0 °C eller över 40 °C).
3. När produkten är i drift ska den alltid vara påslagen. Produktens inbyggda reservbatteri används enbart för att upprätthålla produkten vid ett plötsligt strömavbrott, vilket säkerställer att den förblir fastsatt på glaset under en begränsad tid och inte faller; det ska inte användas som strömkälla under normal drift för att undvika risker.
4. Se till att någon övervakar produkten när den används och kan hjälpa till vid behov. När maskinen är i drift ska du ta bort alla värdesaker som finns under den och se till att inga djur står under maskinen.
5. Använd endast i hemmiljöer och inomhus; använd inte i kommersiella eller industriella lokaler.
6. Använd inte denna produkt på glas som är sprucket, har reklamklistermärken eller är gropigt, för att undvika risken att glaset går sönder och produkten faller ner.
7. Använd denna produkt i enlighet med anvisningarna i bruksanvisningen och använd endast tillbehör som rekommenderas eller säljs av tillverkaren; endast originaluppladdningsbara batterier och adaptrar som är specifikt utformade av tillverkaren är lämpliga.
8. Se till att spänningen i elnätet stämmer överens med den spänning som anges på adaptern.
9. Se till att du använder denna produkt på glas med en tjocklek på mer än 5 mm. Produkten får inte användas på inramat glas där ramen är mindre än 5 mm tjock.
10. Använd inte produkten över ett stort område på vått eller oljigt glas för att undvika risken att produkten glider och faller.
11. Håll produkten borta från värmekällor eller brandfarliga material.
12. Använd inte denna produkt om den inte har absorberats helt eller om den uppvisar tydliga tecken på skador.
13. Placera inte produkten i vatten eller andra vätskor för att minska risken för elchock; förvara inte produkten på en plats där den kan falla eller hamna i ett badkar eller handfat.
14. Rör inte vid kontakten eller produkten med våta händer.
15. Batteriet får inte laddas i en miljö som är för varm eller för kall, eftersom detta kan påverka batteriets livslängd.
16. Produkten får inte användas när adaptern inte är ansluten till en strömkälla.

17. Det är förbjudet att ladda enheten i hushållsapparater, i fuktiga miljöer eller nära eld för att undvika onödiga skador.
18. Hantera nätsladden försiktigt för att undvika skador. Nätsladden får inte användas för att dra, lyfta eller bära produkten; stäng inte ett glasfönster för att säkra nätsladden och placera inte föremål ovanpå nätsladden under användning. Håll nätsladden borta från värmekällor.
19. Använd inte denna produkt med en skadad strömsladd eller ett skadat uttag. Använd inte produkten om den inte fungerar korrekt på grund av fall, skada eller vatteninträning. För att undvika personskada måste produkten repareras av tillverkaren eller dess serviceavdelning.
20. Om den flexibla delen av nätsladden är skadad måste den bytas ut av tillverkaren, dess serviceavdelning eller en kvalificerad fackman för att undvika fara.
21. Kontakten måste dras ur uttaget innan produkten underhålls eller rengörs, men dra inte ut kontakten ur uttaget genom att dra i strömsladden.
22. Batteriet måste bytas ut av tillverkaren, dess serviceavdelning eller en kvalificerad fackman.
23. Innan produkten kasseras måste batteriet tas ut och kasseras i enlighet med lokala lagar, förordningar och miljökrav.
24. Om du vill kassera denna produkt ska du först koppla bort strömförsörjningen och sedan ta bort batteriet från produkten.
25. Kassera använda batterier i enlighet med lokala lagar, förordningar och miljöriktlinjer.
26. Bränn inte produkten, även om den är allvarligt skadad, eftersom batteriet kan explodera.
27. Använd produkten i enlighet med anvisningarna i denna bruksanvisning. Företaget ansvarar inte för skador eller personskador orsakade av felaktig användning.
28. Det är strängt förbjudet för barn, personer med intellektuella funktionsnedsättningar eller personer som saknar sunt förnuft och erfarenhet att använda denna produkt utan tillsyn av en ansvarig vuxen.
29. När maskinen är i drift ska du övervaka barn för att säkerställa att de inte leker med denna produkt.
30. Det är strängt förbjudet för barn att leka med denna produkt.
31. Det är strängt förbjudet för barn att rengöra eller underhålla produkten utan uppsikt.

Innehåll i förpackningen

1 x Fönsterputsrobot	1 x Rengöringsduk
1 x Fjärrkontroll	1 x Tom sprayflaska
1 x Användarhandbok	1 x Adapter
1 x Strömkabel	1 x Vattenflaska

Produktbeskrivning

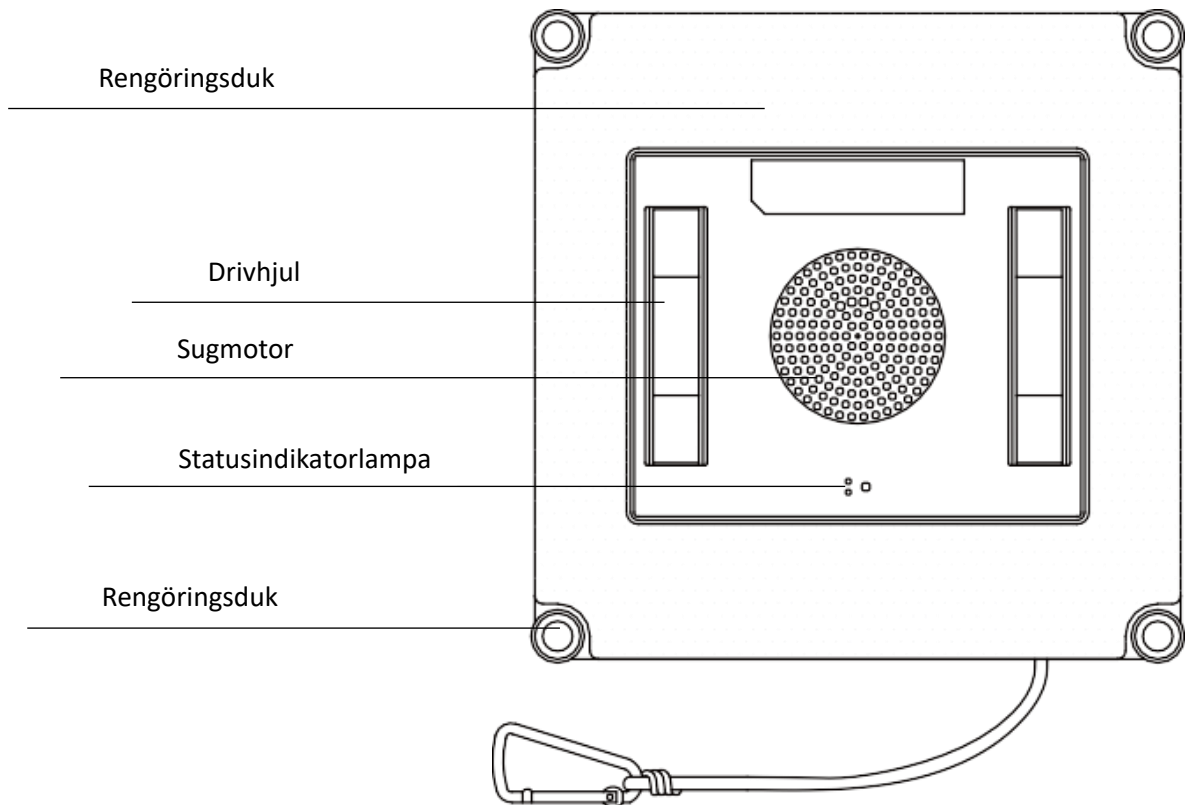
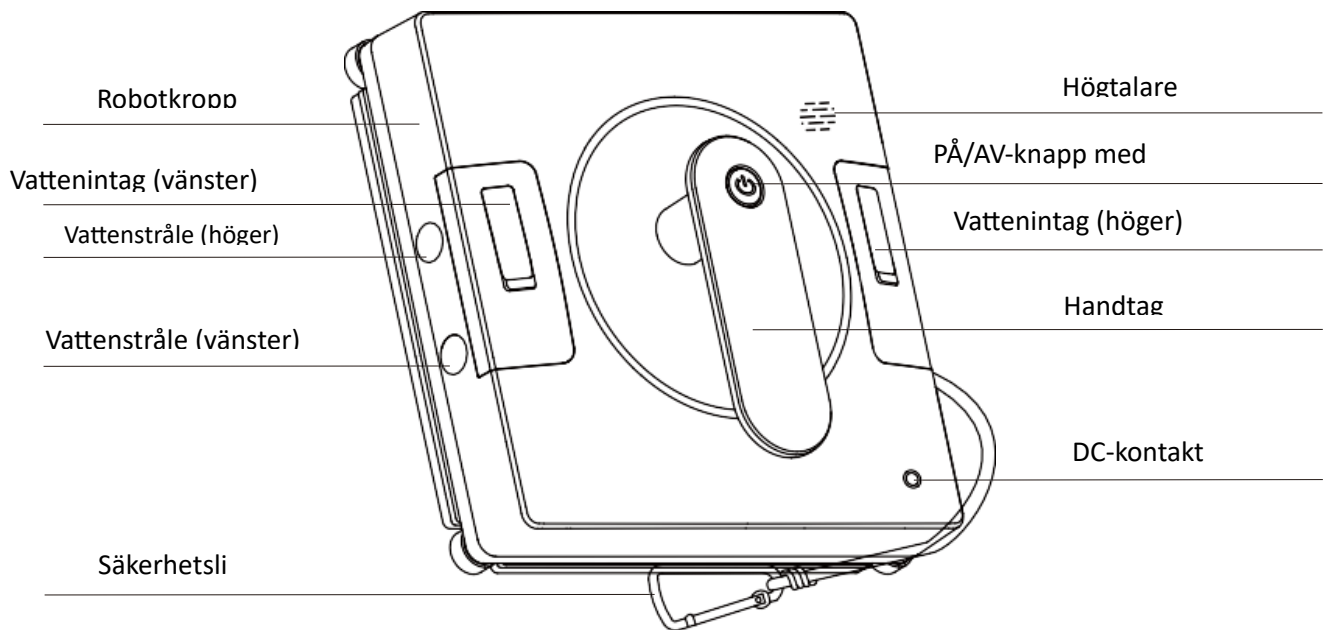

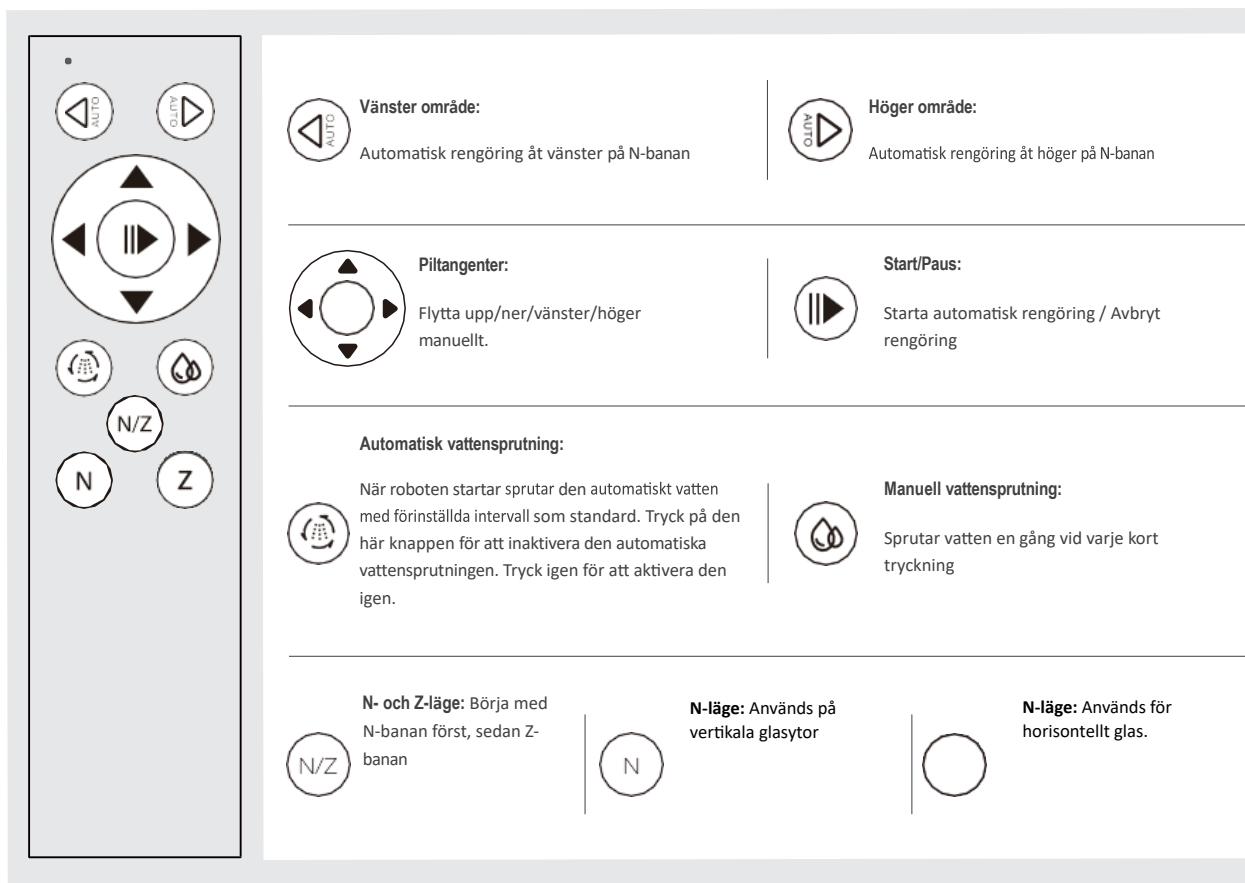

Tekniska specifikationer:

- Nominell effekt: 72 W
- Ingång: 100–240 V ~ 50/60 Hz
- Driftspänning: 24 V DC
- Batteri: säkerhetsbatteri som håller enhetens sugkopp i drift vid strömavbrott
- Sugkraft: 2500–3000 Pa
- Ljudnivå: < 65 dB
- Lämplig för glasytor med en tjocklek på ≥ 5 mm

Tekniska specifikationer för rengöringsduken:

Material: 85 % polyester, 15 % nylon

Storlek: 245 x 245 mm

Starta/stoppa rengöringen

När roboten sitter ordentligt fast på glaset startar du den automatiska rengöringen genom att trycka på robotens knapp "⏻" eller genom att trycka på knappen "▶" på fjärrkontrollen. Robotens standardrengöringsläge är Z-läge, dvs. det horisontella rengöringsprogrammet.

Tryck på knappen "Start/Stop" "▶" för att starta eller stoppa rengöringen.

Tryck på knappen "N" på "Ⓝ" för att använda roboten på en vertikal glasytan.

Tryck på knappen "Z" på "Ⓩ" för att välja en horisontell rengöringsbana.

Använd piltangenterna "⤴" för att manuellt styra roboten i önskad riktning.

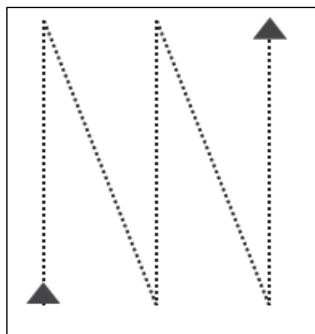

Rengöringsrutt
med programmet
"N"

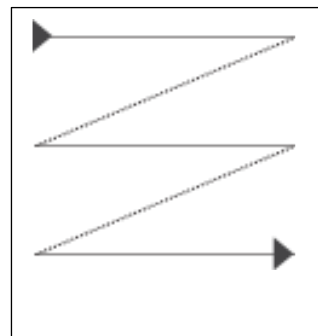

Rengöringsrutt
med programmet
"Z"

Viktig information före användning

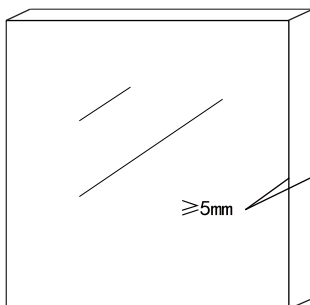

Roboten får inte användas på glas som är tunnare än 5 mm (från ena ytan till den andra).

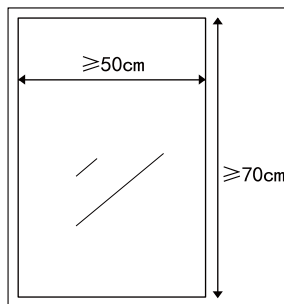

Använd denna produkt på glas med en yta större än 50 x 70 cm.

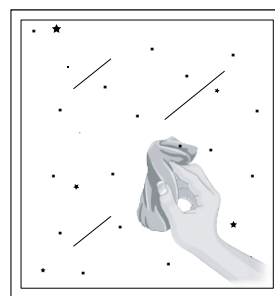
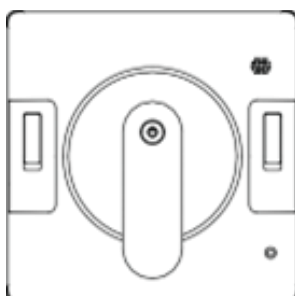

Anslut enheten till strömförsörjningen. Om den röda och blå lampan blinkar omväxlande är roboten i laddningsläge. Fortsätt ladda tills den blå lampan lyser kontinuerligt (ca 1 timme), vilket indikerar att enheten är klar för användning. **Obs!** Roboten är inte klar för användning om den röda lampan blinkar ensam – kontrollera i så fall strömanslutningen.

Om det finns mycket damm på glasytan, rengör ett litet område ungefär lika stort som produkten före användning för att säkerställa korrekt fästning

- Om det finns fasta hinder framför fönstret (t.ex. ett säkerhetsstaket eller möbler) kan enheten endast användas om avståndet mellan hindret och fönstret är minst 10,5 cm.
- När enheten används på en horisontell glasyta (t.ex. ett bord eller tak) måste den styras med fjärrkontrollen.

Montering av rengöringsduken

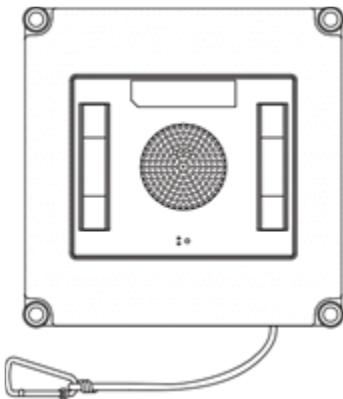

Montering av strömförsörjningen

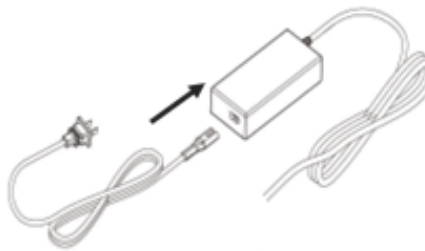

Montering av säkerhetslinan

Innan användning, se till att säkerhetslinan är ordentligt fäst vid enhetens ram och vid en stabil förankringspunkt. Detta ökar säkerheten under användning och skyddar produkten från eventuella fall.

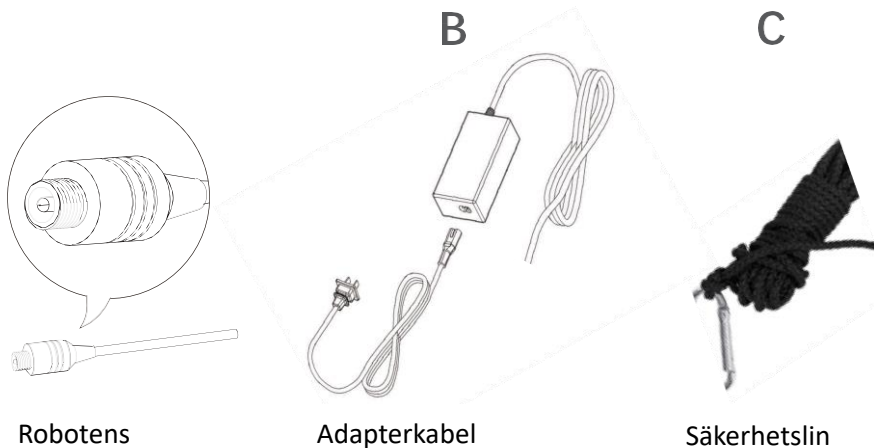

Robotens

Adapterkabel

Säkerhetslin

Användning av förlängningsladd

Vid behov kan du använda en förlängningsladd till produkten om produktens kabel inte räcker till för att nå det fönster du vill rengöra.

VIKTIGT! När du använder produkten utomhus ska du endast använda en förlängningsladd för att säkerställa elsäkerheten.

Montering av säkerhetslinan

OBS! Använd den säkerhetslina som medföljer produkten. Den förhindrar att produkten skadas om den av misstag lossnar från fönstret som rengörs.

När du rengör fönstrets utsida ska du stänga fönstret som ska rengöras. Se till att det finns tillräckligt med säkerhetslina på utsidan så att produkten inte slår i fönstret om den faller.

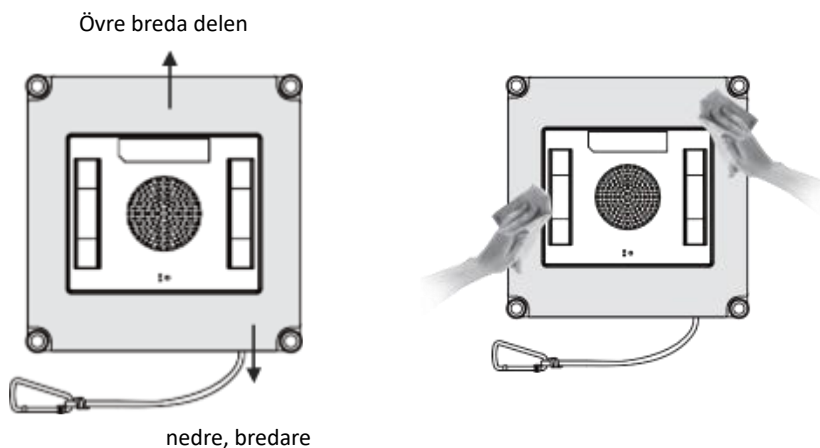
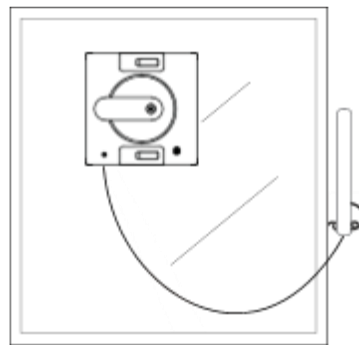

- Spraya rengöringsmedlet jämnt på rengöringsduken. Mängden beror på hur smutsigt glaset är. Rekommendation: spraya cirka 5 gånger på de bredare delarna av dukens övre och nedre kanter.
- Efter sprayningen, torka bort överflödigt vätska från drivhjulen med en torr trasa. Detta förhindrar att enheten glider under drift.
- Paketet innehåller en tom sprayflaska utan rengöringsmedel. Användaren måste köpa en lämplig rengöringsvätska och fylla flaskan själv.

Installation av produkten

Anslut enheten till strömförsörjningen

Sätt i adaptern i ett uttag och

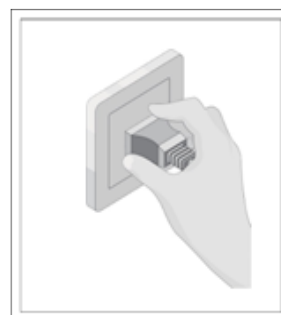

anslut DC-kontakten till roboten. En blå lampa tänds för att indikera att enheten är i standbyläge.

VIKTIGT! Koppla inte bort strömförsörjningen medan du rengör produkten. Om strömmen bryts kan produkten falla.

Slå på och stänga av enheten

Tryck kort på knappen "⏻"; den blå lampan blinkar och dammsugarmotorn startar.

OBS! Håll dammsugarmotorn borta från små föremål för att förhindra blockeringar.

Fästa enheten på glaset

Placera roboten på glaset minst 10 cm från fönsterkarmen. När den har fästs kvarstår den blå lampan på produkten.

OBS! Om det finns rörliga föremål (t.ex. möbler) nära fönstret som ska rengöras, se till att produkten kan arbeta utan att stöta emot dem. Det rekommenderade avståndet är 10,5 cm från fönstret.

Ta bort produkten från fönstret

När rengöringen är klar återvänder enheten till sin utgångspunkt och avger ett ljudsignal.

Håll i handtaget och tryck på knappen "⏻" i cirka 3–5 sekunder för att stänga av roboten. Ta bort roboten från fönstret när motorn har stannat. Torka försiktigt bort eventuella rester från glaset med en torr trasa.

Koppla bort strömförsörjningen

OBS! Om indikatorlampan på enheten lyser rött under rengöringen, kontrollera att strömförsörjningen är korrekt ansluten och att enheten får ström som vanligt. När strömförsörjningen fungerar som den ska tänds den blå indikatorlampan och roboten återupptar automatiskt driften.

Om strömförsörjningen är korrekt ansluten och den röda indikatorlampan förblir tänd, tryck på pilknappen på fjärrkontrollen för att koppla bort enheten. När den blå indikatorlampan tänds, tryck på knappen "On/Off" på fjärrkontrollen för att återuppta driften.

Rengöring av rengöringsduken

Ta bort rengöringsduken och blötlägg den i vatten (ca 20 °C) i cirka 2 minuter. Tvätta sedan duken försiktigt för hand och låt den torka innan nästa användning.

OBS! Använd inte duken direkt efter tvätt för att undvika att produkten lossnar från fönstret under användning. Regelbundet underhåll förlänger rengöringsdukens livslängd. När produkt en har använts en tid

och duken inte längre fäster ordentligt på kardborrebandet, byt ut den mot en ny för att säkerställa bästa rengöringsresultat.

Rengöring av hjulen

Anslut enheten till strömförsörjningen. När den blå indikatorlampan tänds trycker du på startknappen på fjärrkontrollen " " "Ⓢ", och hjulen börjar snurra. Rengör hjulen med en ren trasa fuktad med en mild rengöringslösning. Stoppa hjulen genom att trycka på startknappen igen " " "Ⓢ".

OBS! Rengör dammiga eller våta hjul i god tid för att förhindra att de lossnar.

Indikatorlampa och varningssignal

Indikatorlampans status	Situation
● ● Röda och blå lampor blinkar omväxlande	Batteriet är tomt – roboten laddas.
● Blått ljus lyser kontinuerligt	Roboten är korrekt ansluten och i standby-läge. Enheten är fäst på glaset och klar att användas.
● Den blå lampan blinkar	Enheten fungerar normalt. Fäst roboten på glasytan och fortsätt använda den.
● Rött ljus blinkar	Strömförsörjningen är inte ansluten eller strömförsörjningen har avbrutits.
● Rött ljus lyser kontinuerligt	Under rengöring: överbelastning av hjulen. Roboten går över till standby-läge.

Felsökning

Problem	Orsak	Lösning
● Rött ljus lyser	Hjulen är överbelastade	Tryck först på "N"-knappen på fjärrkontrollen och sedan på "Z"-knappen; den blå lampan tänds. Tryck på robotens "On/Off"-knapp för att fortsätta använda den.
● Den röda lampan blinkar och ett pip hörs	Enheten har drabbats av ett strömavbrott.	a. Kontrollera enhetens strömanslutning och tryck på "On/Off"-knappen för att fortsätta städningen. b. Om roboten tappar ström, tryck på piltangenterna på fjärrkontrollen och flytta roboten till en lä t där du

		säkert kan lyfta ner den. Ta bort enheten säkert från glaset.
Hjulen snurrar fritt eller något blockerar vägen.	Glasytan är för smutsig	a. Rengör hjulen b. Byt ut rengöringsduken * Denna produkt är inte lämplig för rengöring av mycket smutsigt glas.
Fjärrkontrollen fungerar inte	När roboten städar normalt fungerar endast knappen "Start/Stopp" på fjärrkontrollen.	Avbryt städningen och använd sedan de andra knapparna på fjärrkontrollen.
Roboten rör sig inte i en rak linje	<ol style="list-style-type: none"> 1. Anslut roboten till strömförsörjningen. Se till att den blå lampan lyser (det behövs inte att sätta på roboten). 2. Placera roboten på fönstret och håll den så att hjulen är vertikala. Se till att robotens kanter ligger nära fönsterkarmen (Figur A.) 3. Tryck på knappen "automatisk vattensprutning" på fjärrkontrollen sex gånger i följd. Den blå lampan börjar blinka. Tryck på knappen igen – den röda lampan blinkar i cirka 5 sekunder, varefter den övergår till att blinka blått. 4. Vrid roboten så att hjulen är horisontella. Tryck på knappen för "automatisk vattensprutning" igen. Den röda lampan blinkar i cirka 5 sekunder och övergår sedan till ett fast blått sken. Detta indikerar att den horisontella inriktningen är klar (Figur B) 5. Koppla ur robotens likströmskabel och koppla in den igen. 	

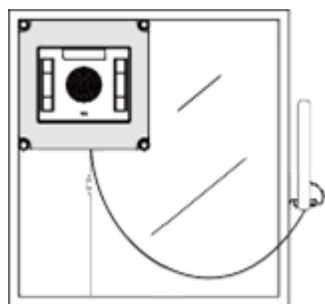

Figur A.

OBS! Hjulen är vända vertikalt

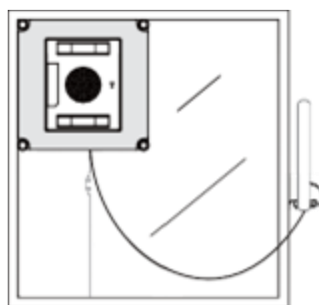

Figur B.

OBS! Hjulen är placerade horisontellt.

Ansluta till Tuya-appen

Installera appen

Ladda ner Tuya- eller Smart Life-appen till din smartphone från telefonens appbutik eller genom att öppna direktlänken från QR-koden nedan, och följ appens instruktioner för att ansluta enheten till ditt Wi-Fi-nätverk. Med hjälp av appen kan du starta och stoppa städningen, ändra städprogrammet, justera vattensprutningen och övervaka enhetens status.

Anslut enheten till appen

Öppna appen och anslut enheten till appen.



Om appen inte hittar enheten

Om enheten inte visas i appen, prova följande för att återställa parkopplingen:

- Tryck på knappen "⏮" på fjärrkontrollen – de blå och röda indikatorlamporna börjar blinka omväxlande.
- Koppla ur strömkabeln från enheten. Indikatorlampan slocknar.
- Anslut roboten igen med strömkabeln. När den blå indikatorlampan tänds öppnar du appen och ansluter igen.

Miljöskydd

När du kasserar produktförpackningen ska du följa lokala riktlinjer för avfallshantering och återvinning beroende på materialet. Enheten får inte kasseras med vanligt avfall, utan måste lämnas till en separat insamlingsplats för el- och elektronikavfall.

Återvinning

Efter införandet av EU-direktiv 2002/96/EG i nationell lagstiftning gäller följande för kassering av enheter och batterier: Elektrisk och elektronisk utrustning får inte kasseras med hushållsavfall. Lagen kräver att konsumenter lämnar in elektrisk och elektronisk utrustning vid slutet av dess livslängd till offentliga insamlingsställen eller försäljningsställen som är avsedda för detta ändamål. Detaljerna anges i varje lands nationella lagstiftning. Denna symbol, som är märkt på produkten, i användarhandboken eller på förpackningen, anger att dessa bestämmelser gäller för produkten. Genom att återvinna, återanvända material eller använda andra metoder för att återvinna gammal utrustning bidrar du till att främja miljöskyddet.

Garanti

Produktgarantin gäller i ett år från inköpsdatumet.

Garantin täcker material- och tillverkningsfel. Garantin gäller inte om produkten används för något annat ändamål än det ursprungliga avsedda användningsområdet, eller om den används för kommersiella, professionella eller uthyrningsändamål. Garantin täcker inte skador orsakade av naturliga förhållanden, normalt slitage, skador orsakade av felaktig användning eller skador till följd av felaktig förvaring. För garantifrågor, vänligen kontakta din återförsäljare.

Blue Import BIM Oy, Hampuntie 12-14, 36220 Kangasala, Finland

EMAX

WINDOW CLEANING ROBOT PRO



USER MANUAL

Please read these instructions carefully before using the product and keep them for any future users!

Safety instructions

When using the product, always be alert and observe the following points! Read this user manual carefully before using the product!

1. The product must not be used by children under 8 years of age or by persons with physical or mental disabilities. If you need to use it, do so under the supervision and guidance of a guardian. Keep children away from the product whilst it is in use, and do not allow children to use the product as a toy.
2. Do not use the product in extreme temperatures (below 0 °C or above 40 °C).
3. When the product is in operation, always keep it switched on. The product's built-in backup battery is used solely to maintain the product in the event of a sudden power cut, ensuring it remains adhered to the glass for a limited time and does not fall; it should not be used as a power source during normal operation to avoid risks.
4. When using this product, ensure that someone is supervising it and can provide assistance if necessary. When the machine is in operation, remove any valuables from beneath it and ensure that no animals are standing beneath the machine.
5. Use only in domestic and indoor environments; do not use in commercial or industrial premises.
6. Do not use this product on glass that is cracked, has advertising stickers or is pitted, to avoid the risk of the glass breaking and the product falling.
7. Use this product in accordance with the instructions in the user manual and use only accessories recommended or sold by the manufacturer; only original rechargeable batteries and adapters specifically designed by the manufacturer are suitable.
8. Ensure that the voltage of the power supply matches the voltage marked on the adapter.
9. Ensure that you use this product on glass with a thickness of more than 5 mm. The product must not be used on framed glass where the frame is less than 5 mm thick.
10. Do not use the product over a large area on wet or oily glass to avoid the risk of the product slipping and falling.
11. Keep the product away from heat sources or flammable materials.
12. Do not use this product if it has not been fully absorbed or if it shows obvious signs of damage.
13. Do not place this product in water or other liquids to reduce the risk of electric shock; do not store this product in a place where it may fall or end up in a bath or sink.
14. Do not touch the plug or the product with wet hands.
15. The battery must not be charged in an environment that is too hot or too cold, as this may affect the battery's service life.
16. The product must not be used when the adapter is not connected to a power source.
17. Charging the device in household appliances, in damp conditions or near fire is prohibited to avoid unnecessary damage.

18. Handle the power cord with care to avoid damage. The power cord must not be used to pull, lift or carry the product; do not close a glass window to secure the power cord, and do not place objects on top of the power cord during use. Keep the power cord away from heat sources.
19. Do not use this product with a damaged power cord or socket. Do not use the product if it is not working properly due to a fall, damage or water ingress. To avoid injury, the product must be repaired by the manufacturer or its service department.
20. If the flexible cord of the power cord is damaged, it must be replaced by the manufacturer, its service department or a qualified professional to avoid danger.
21. The plug must be removed from the socket before servicing or cleaning the product, but do not remove the plug from the socket by pulling on the power cord.
22. The battery must be replaced by the manufacturer, its service department or a qualified professional.
23. Before disposing of the product, the battery must be removed and disposed of in accordance with local laws, regulations and environmental requirements.
24. If you wish to dispose of this product, first disconnect the power supply and then remove the battery from the product.
25. Dispose of used batteries in accordance with local laws, regulations and environmental guidelines.
26. Do not burn the product, even if it is severely damaged, as the battery may explode.
27. Use the product in accordance with the instructions provided in this user manual. The company is not liable for any damage or injury caused by improper use.
28. It is strictly forbidden for children, people with intellectual disabilities, or people lacking common sense and experience to use this product without the supervision of a responsible adult.
29. When the machine is in operation, supervise children to ensure that they do not play with this product.
30. Children are strictly prohibited from playing with this product.
31. Children are strictly prohibited from cleaning or maintaining the product without supervision.

Contents of the package

1 x Window cleaning robot	1 x Cleaning cloth
1 x Remote control	1 x Empty spray bottle
1 x User manual	1 x Adapter
1 x Power cable	1 x Water bottle

Device description

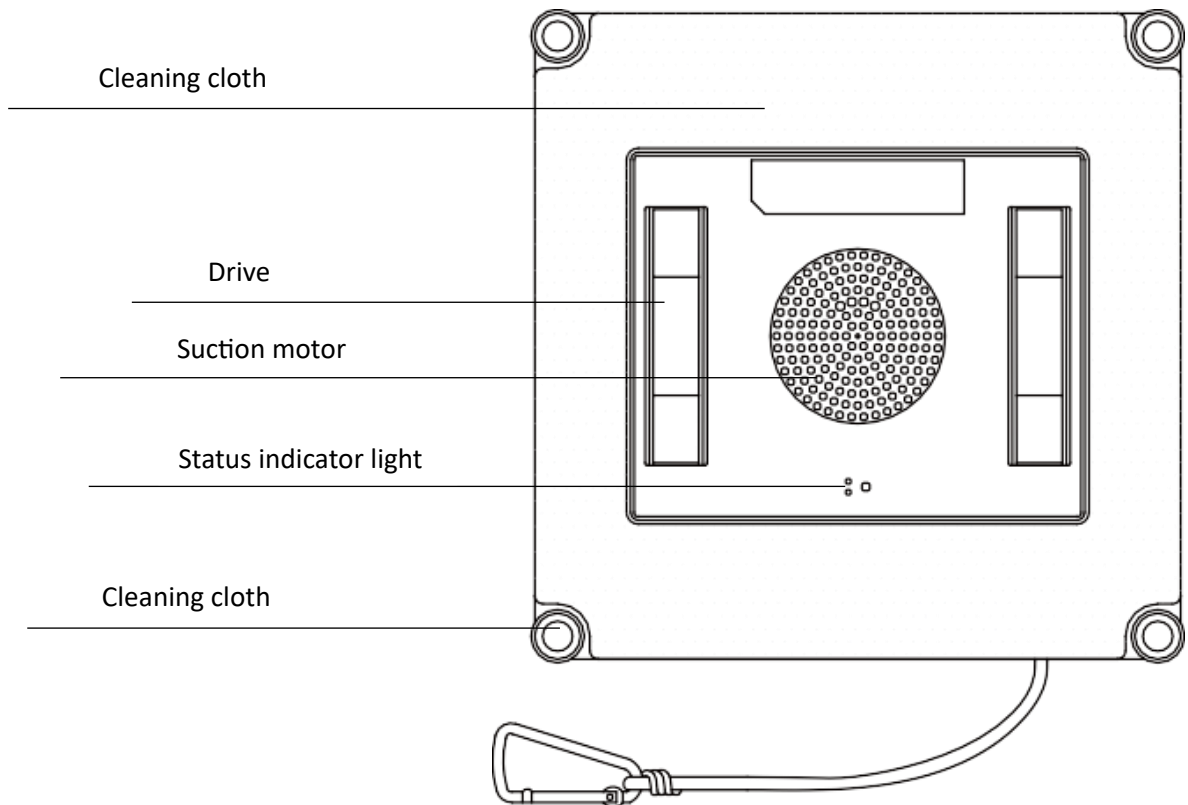
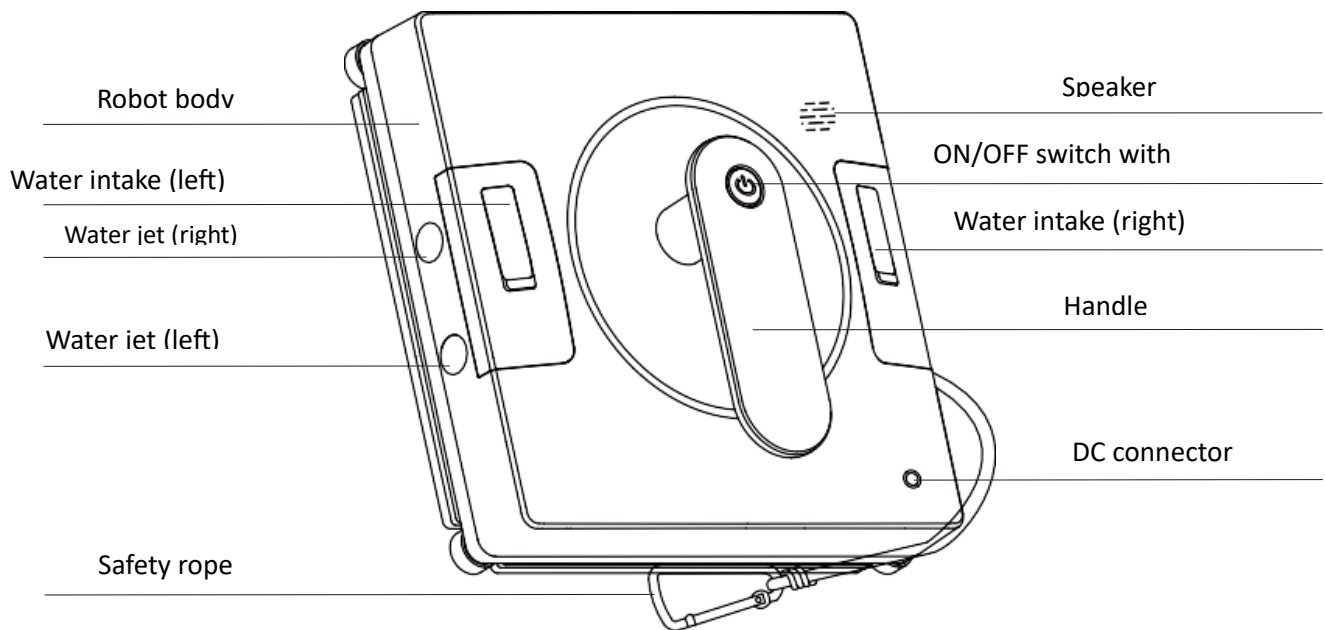

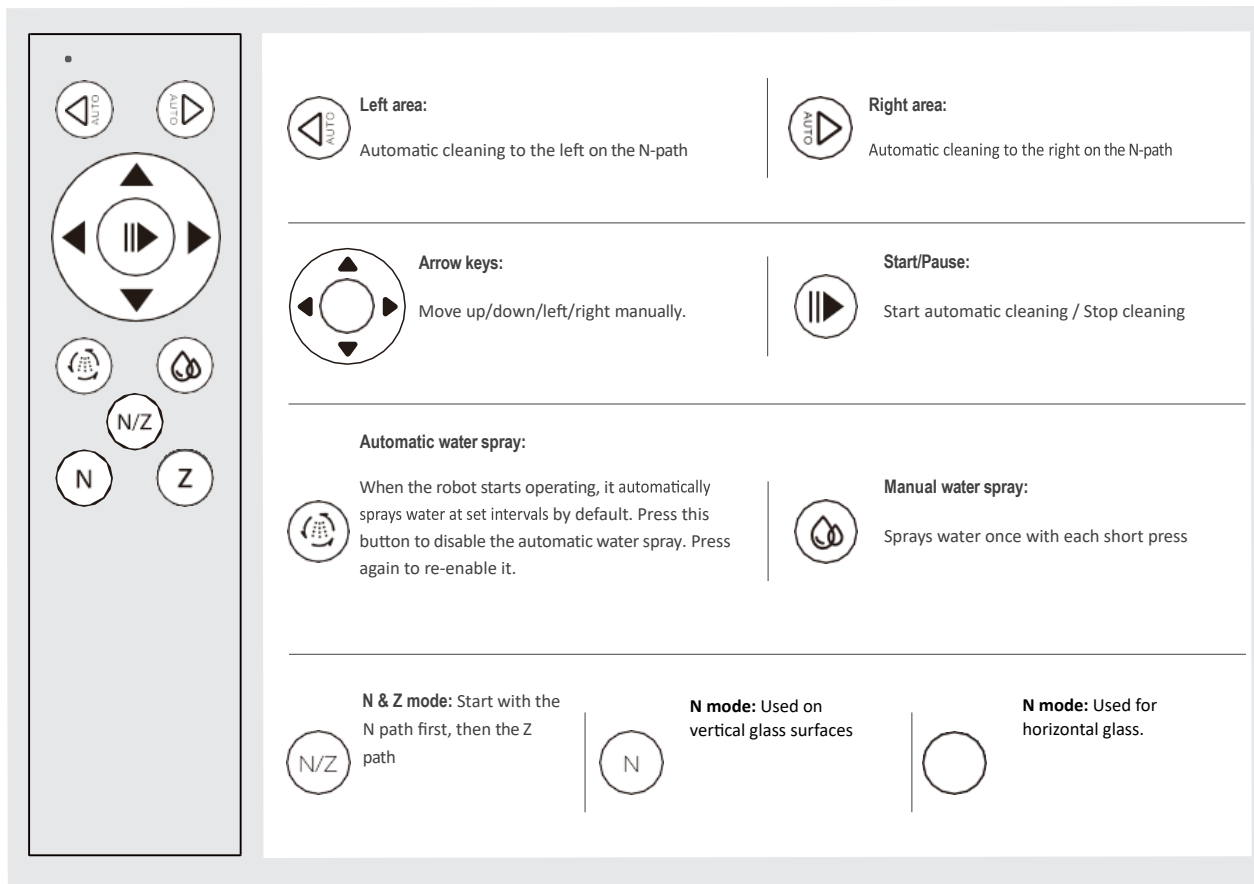

Technical specifications:

- Rated power: 72 W
- Input: 100–240 V ~ 50/60 Hz
- Operating voltage: 24 V DC
- Battery: safety battery that keeps the device's suction cup operational during a power cut
- Suction power: 2500–3000 Pa
- Noise level: < 65 dB
- Suitable for glass surfaces with a thickness of ≥ 5 mm

Technical specifications of the cleaning cloth:

Material: 85% polyester, 15% nylon

Size: 245 x 245 mm

Starting/stopping cleaning

Once the robot is securely attached to the glass, start automatic cleaning by pressing the robot's "⏻" button or by pressing the "▶" button on the remote control. The robot's default cleaning mode is Z-mode, i.e. the horizontal cleaning programme.

Press the "Start/Stop" button "▶" to start or stop cleaning.

Press the "N" button on the "Ⓝ" to use the robot on a vertical glass surface.

Press the "Z" button on the "Ⓩ" to select a horizontal cleaning path.

Use the arrow keys "⤴" to manually guide the robot in the desired direction.

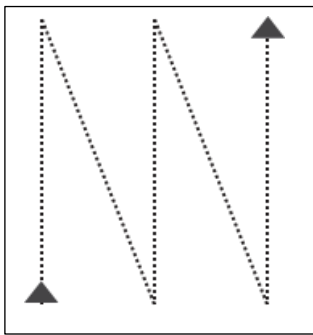

Cleaning route with the "N" programme

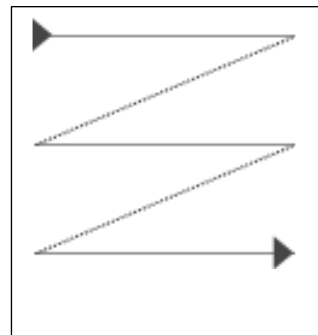

Cleaning route with the "Z" programme

Important information before use

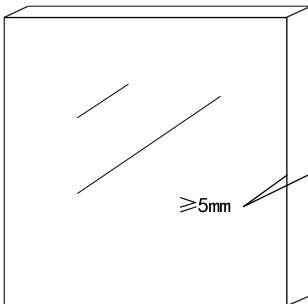

The robot must not be used on glass that is less than 5 mm thick (from one surface to the other).

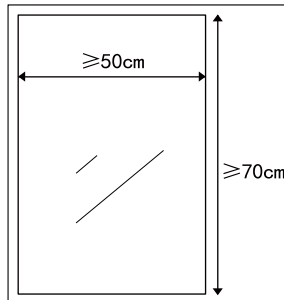

Use this product on glass with a surface area larger than 50 x 70 cm.

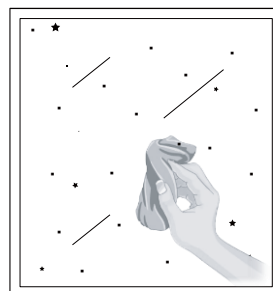
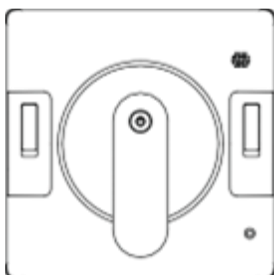

Connect the device to the power supply. If the red and blue lights are flashing alternately, the robot is in charging mode. Continue charging until the blue light stays on continuously (approx. 1 hour), indicating that the device is ready for use. **Note!** The robot is not ready for use if the red light is flashing on its own – in this case, check the power

If there is a lot of dust on the glass surface, clean a small area roughly the size of the product before use to ensure proper attachment

- If there are fixed obstacles in front of the window (e.g. a safety fence or furniture), the device can only be used if the distance between the obstacle and the window is at least 10.5 cm.
- When the device is operating on a horizontal glass surface (e.g. a tabletop or ceiling), it must be controlled using the remote control.

Fitting the cleaning cloth

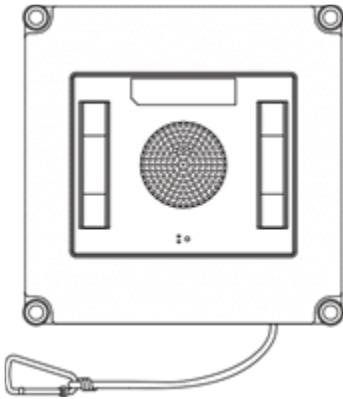

Assembling the power supply

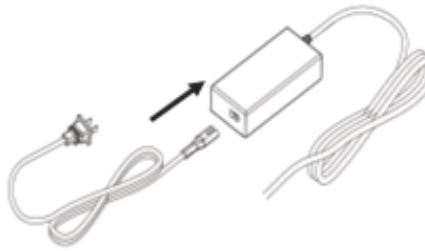

Assembling the safety rope

Before use, ensure that the safety rope is securely attached to the device's frame and to a sturdy anchor point. This increases safety during use and protects the product from potential falls.

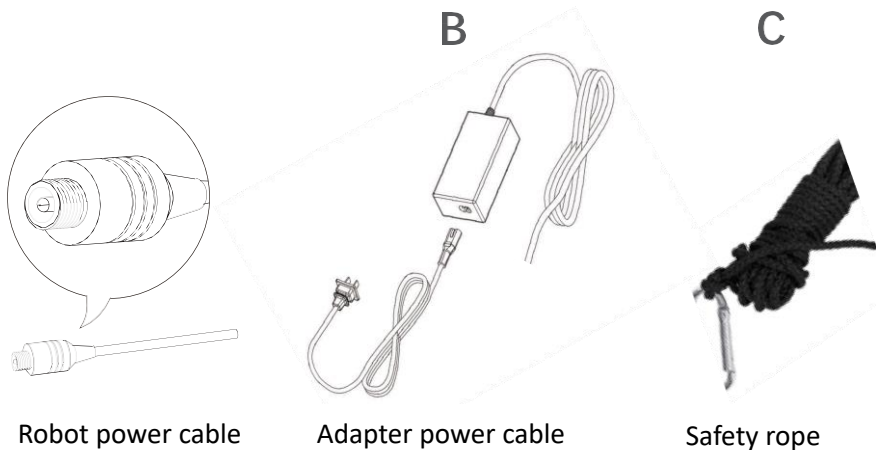

Robot power cable

Adapter power cable

Safety rope

Using an extension lead

If necessary, you can use an extension lead with the product if the product's cable is not long enough to reach the window you wish to clean.

IMPORTANT! When using the product outdoors, use only one extension lead to ensure electrical safety.

Fitting the safety cord

NOTE! Use the safety rope supplied with the product. It prevents the product from being damaged if it accidentally detaches from the window being cleaned.

When cleaning the outside of the window, close the window to be cleaned. Ensure there is enough safety cord on the outside so that the product does not hit the window if it falls.

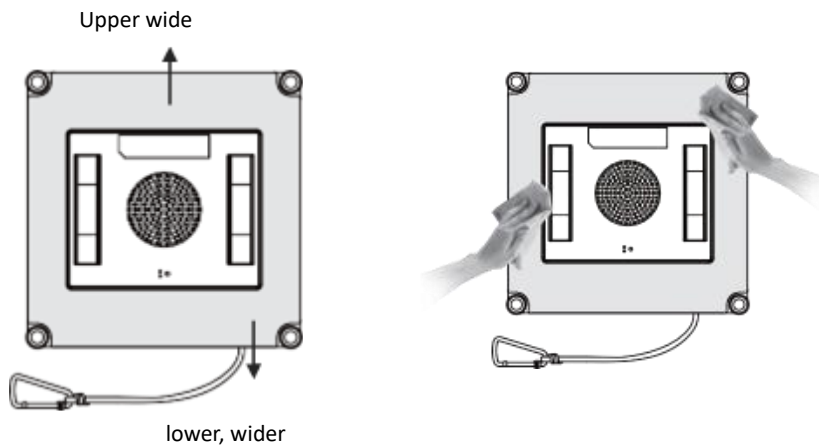
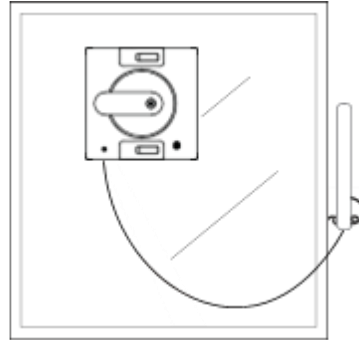

- Spray the cleaning solution evenly onto the cleaning cloth. The amount depends on how dirty the glass is. Recommendation: spray approximately 5 times onto the wider sections of the top and bottom edges of the cloth.
- After spraying, wipe any excess liquid from the drive wheels with a dry cloth. This prevents slipping whilst the device is in operation.
- The pack includes an empty spray bottle without cleaning solution. The user must purchase a suitable cleaning fluid and fill the bottle themselves.

Setting up the product

Connect the device to the power supply

Plug the adapter into a socket and

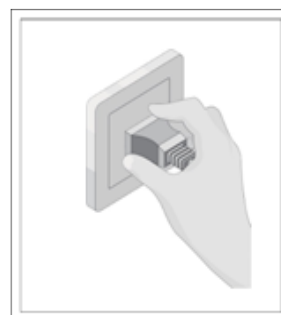

connect the DC connector to the robot. A blue light will come on to indicate that the device is in standby mode.

IMPORTANT! Do not disconnect the power supply whilst cleaning the product. If the power is disconnected, the product may fall.

Turning the device on and off

Briefly press the "⏻" button; the blue light will flash and the vacuum motor will start running.

NOTE! Keep the vacuum motor away from small objects to prevent blockages.

Attaching the device to the glass

Place the robot on the glass at least 10 cm away from the window frame. Once successfully attached, the blue light on the product will remain lit.

NOTE! If there are movable objects (e.g. furniture) near the window to be cleaned, ensure that the product can operate without hitting them. The recommended clearance is 10.5 cm from the window.

Removing the product from the window

Once cleaning is complete, the device returns to its starting point and emits an audible signal.

Hold the handle and press the "⏻" button for approximately 3–5 seconds to switch off the robot. Remove the robot from the window once the motor has stopped running. Gently wipe away any residue from the glass with a dry cloth.

Disconnect the power supply

NOTE! If the indicator light on the device turns red during cleaning, check that the power supply is properly connected and that the device is receiving power normally. Once the power supply is working properly, the blue indicator light will come on and the robot will automatically resume operation.

If the power supply is connected correctly and the red indicator light remains on, press the arrow button on the remote control to disconnect the device. When the blue indicator light comes on, press the 'On/Off' button on the remote control to resume operation.



Cleaning the cleaning cloth

Remove the cleaning cloth and soak it in water (approx. 20 °C) for about 2 minutes. Then wash the cloth gently by hand and allow it to dry before the next use.

NOTE! Do not use the cloth immediately after washing to avoid the product coming loose from the window during use. Regular maintenance will extend the cleaning cloth's lifespan. Once the product has been used





for a while and the cloth no longer sticks firmly to the Velcro, replace it with a new one to ensure the best cleaning performance.

Cleaning the wheels



Connect the device to the power supply. When the blue indicator light comes on, press the start button on the remote control “”, and the wheels will start to turn. Clean the wheels with a clean cloth dampened with a mild cleaning solution. Stop the wheels by pressing the start button again “”.

NOTE! Clean dusty or wet wheels in good time to prevent them from coming loose.

Indicator light and warning tone

Indicator light status	Situation
 Red and blue lights flashing alternately	The battery is empty – the robot is charging.
 Blue light is on continuously	The robot is correctly connected and in standby mode. The device is attached to the glass and ready for use.
 The blue light is flashing	The device is operating normally. Attach the robot to the glass surface and continue using it.
 Red light flashing	The power supply is not connected or the power supply has been interrupted.
 Red light is on continuously	During cleaning: wheel overload. The robot switches to standby mode.

Troubleshooting

Problem	Cause	Solution
 Red light is on	The wheels are overloaded	First press the 'N' mode button on the remote control, then press the 'Z' mode button; the blue light will come on. Press the robot's 'On/Off' button to continue use.
 The red light is flashing and a beep is heard	There is a power cut to the device.	a. Check the device's power connection and press the 'On/Off' button to continue cleaning. b. If the robot loses power, press the arrow keys on the remote control and move the robot to a place where you can safely lift it

		down. Remove the device safely from the glass.
The wheels are spinning freely or there is something obstructing the path.	The glass surface is too dirty	a. Clean the wheels b. Replace the cleaning cloth * This product is not suitable for cleaning very dirty glass.
The remote control is not working	When the robot is cleaning normally, only the 'Start/Stop' button on the remote control works.	Stop cleaning and then use the other buttons on the remote control.
The robot is not moving in a straight line	<ol style="list-style-type: none"> 1. Connect the robot to the power supply. Ensure that the blue light is on (there is no need to switch the robot on). 2. Place the robot on the window and hold it so that the wheels are vertical. Make sure the edges of the robot are close to the window frame (Figure A.) 3. Press the 'automatic water spray' button on the remote control six times in succession. The blue light will start to flash. Press the button again – the red light will flash for about 5 seconds, after which it will change to a flashing blue light. 4. Turn the robot so that the wheels are horizontal. Press the 'automatic water spray' button again. The red light will flash for about 5 seconds and then change to a steady blue light. This indicates that the horizontal alignment is complete (Figure B) 5. Unplug the robot's DC power cable and plug it back in. 	

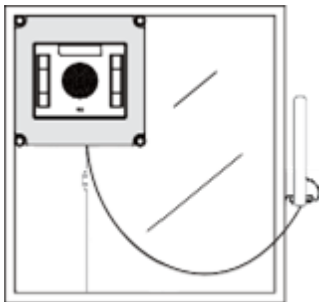

Figure A.

NOTE! The wheels are facing vertically

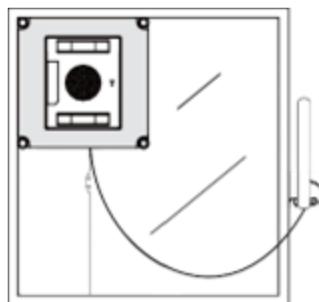

Figure B.

NOTE! The wheels are oriented horizontally.

Connecting to the Tuya app

Install the app

Download the Tuya or Smart Life app to your smartphone from your phone's app store or by opening the direct link from the QR code below, and follow the app's instructions to connect the device to your Wi-Fi network. Using the app, you can start and stop cleaning, change the cleaning programme, adjust the water spray and monitor the device's status.

Connect the device to the app

Open the app and connect the device to the app.



If the app cannot find the device

If the device does not appear in the app, try the following to reset the pairing:

- Press the '⏪' button on the remote control – the blue and red indicator lights will start flashing alternately.
- Unplug the power cable from the device. The indicator light will go out.
- Reconnect the robot using the power cable. When the blue indicator light comes on, open the app and reconnect.

Environmental protection

When disposing of the product packaging, follow local waste management and recycling guidelines depending on the material. The device must not be disposed of with general waste, but must be taken to a separate collection point for electrical and electronic waste.

Recycling

Following the implementation of European Directive 2002/96/EC in national legislation, the following applies to the disposal of devices and batteries: Electrical and electronic equipment must not be disposed of with household waste. The law requires consumers to return electrical and electronic equipment at the end of its useful life to public collection points or points of sale designated for this purpose. Details are specified in the national legislation of each country. This symbol, marked on the product, in the user manual or on the packaging, indicates that these regulations apply to the product. By recycling, reusing materials or using other methods to recover old equipment, you help to promote environmental protection.

Warranty

The product warranty is valid for one year from the date of purchase.

The warranty covers defects in materials and workmanship. The warranty is not valid if the product is used for any purpose other than its original intended use, or if it is used for commercial, professional or rental purposes. The warranty does not cover damage caused by natural conditions, normal wear and tear, damage caused by misuse, or damage resulting from incorrect storage. For warranty matters, please contact your retailer.

Blue Import BIM Oy, Hampuntie 12-14, 36220 Kangasala, Finland

EMAX

AKNAPESUROBOT PRO



KASUTUSJUHEND

Palun lugege need juhised enne toote kasutamist hoolikalt läbi ja hoidke need alles tulevaste kasutajate jaoks!

Ohutusjuhised

Toote kasutamisel olge alati tähelepanelik ja järgige järgmisi punkte! Lugege käesolev kasutusjuhend enne toote kasutamist hoolikalt läbi!

1. Toodet ei tohi kasutada alla 8-aastased lapsed ega füüsilise või vaimse puudega isikud. Kui teil on vaja seda kasutada, tehke seda hooldaja järelevalve ja juhendamise all. Hoidke lapsed toote kasutamise ajal sellest eemal ja ärge lubage lastel toodet mänguasjana kasutada.
2. Ärge kasutage toodet äärmuslikes temperatuurides (alla 0 °C või üle 40 °C).
3. Kui toode on töös, hoidke see alati sisse lülitatuna. Toote sisseehitatud varuakut kasutatakse ainult toote töös hoidmiseks ootamatu voolukatkestuse korral, tagades, et see jääb piiratud ajaks klaasile kinni ega kukuks maha; seda ei tohi ohu vältimiseks kasutada toiteallikana tavapärase töö ajal.
4. Toote kasutamisel veenduge, et keegi seda jälgib ja saab vajadusel abi osutada. Kui seade töötab, eemaldage selle alt kõik väärtuslikud esemed ja veenduge, et seadme all ei seisa loomi.
5. Kasutage ainult koduses ja siseruumides; ärge kasutage ärilistes või tööstuslikes ruumides.
6. Ärge kasutage seda toodet pragunenud, reklaamkleebistega kaetud või auklikul klaasil, et vältida klaasi purunemise ja toote kukkumise ohtu.
7. Kasutage seda toodet vastavalt kasutusjuhendis esitatud juhistele ja kasutage ainult tootja soovitatud või müüdüd tarvikuid; sobivad ainult originaalsed laetavad akud ja tootja poolt spetsiaalselt kavandatud adapterid.
8. Veenduge, et toiteallika pinge vastab adapteril märgitud pingele.
9. Veenduge, et kasutate seda toodet klaasil, mille paksus on üle 5 mm. Toodet ei tohi kasutada raamitud klaasil, mille raami paksus on alla 5 mm.
10. Ärge kasutage toodet suurel alal märjal või õlisel klaasil, et vältida toote libisemise ja kukkumise ohtu.
11. Hoidke toodet eemal kuumuseallikatest ja tuleohtlikest materjalidest.
12. Ärge kasutage seda toodet, kui see ei ole täielikult imendunud või kui sellel on silmnähtavaid kahjustusi.
13. Ärge asetage toodet vette ega muudesse vedelikesse, et vähendada elektrilöögi ohtu; ärge hoidke toodet kohas, kust see võib kukkuda või sattuda vannisse või kraanikaussi.
14. Ärge puudutage pistikupesa ega toodet märgade kätega.
15. Aku ei tohi laadida liiga kuumas või liiga külmas keskkonnas, kuna see võib mõjutada aku kasutust.
16. Toodet ei tohi kasutada, kui adapter ei ole ühendatud vooluallikaga.
17. Seadme laadimine kodumasinates, niisketes tingimustes või tule läheduses on keelatud, et vältida tarbetut kahjustust.

18. Käideldes toitekaablit ettevaatlikult, et vältida kahjustusi. Toitekaablit ei tohi kasutada toote tõmbamiseks, tõstmiseks ega kandmiseks; ärge sulgege klaasakent toitekaabli kinnitamiseks ega asetage kasutamise ajal esemeid toitekaabli peale. Hoidke toitekaabel eemal kuumuseallikatest.
19. Ärge kasutage seda toodet, kui toitejuhe või pistik on kahjustatud. Ärge kasutage toodet, kui see ei tööta korralikult kukkumise, kahjustuse või vee sissepääsu tõttu. Vigastuste vältimiseks peab toote parandama tootja või selle teenindusosakond.
20. Kui toitejuhtme paindub osa on kahjustatud, peab selle ohu vältimiseks asendama tootja, selle teenindusosakond või kvalifitseeritud spetsialist.
21. Enne toote hooldamist või puhastamist tuleb pistik pistikupesast eemaldada, kuid ärge eemaldage pistikut pistikupesast toitejuhe tõmmates.
22. Aku peab vahetama tootja, selle teenindusosakond või kvalifitseeritud spetsialist.
23. Enne toote kõrvaldamist tuleb aku eemaldada ja kõrvaldada vastavalt kohalikele seadustele, määrustele ja keskkonnanõuetele.
24. Kui soovite toote ära visata, ühendage esmalt toide lahti ja eemaldage seejärel tootest aku.
25. Kõrvaldage kasutatud akud vastavalt kohalikele seadustele, määrustele ja keskkonnaalastele juhistele.
26. Ärge põletage toodet, isegi kui see on tõsiselt kahjustatud, kuna aku võib plahvatada.
27. Kasutage toodet vastavalt käesolevas kasutusjuhendis esitatud juhistele. Ettevõtte ei vastuta ebaõige kasutamise tagajärjel tekkinud kahju või vigastuste eest.
28. Lastel, vaimse puudega inimestel või tervet mõistust ja kogemusi mitteomavatel inimestel on rangelt keelatud kasutada seda toodet vastutava täiskasvanu järelevalveta.
29. Kui seade on töös, jälgige lapsi, et nad selle tootega ei mängiks.
30. Lastel on rangelt keelatud selle tootega mängida.
31. Lastel on rangelt keelatud toodet järelevalveta puhastada või hooldada.

Pakendi sisu

1 x aknapuhastusrobot	1 x puhastuslapike
1 x Kaugjuhtimispuult	1 x tühi pihustipudel
1 x Kasutusjuhend	1 x adapter
1 x toitekaabel	1 x veepudel

Seadme kirjeldus

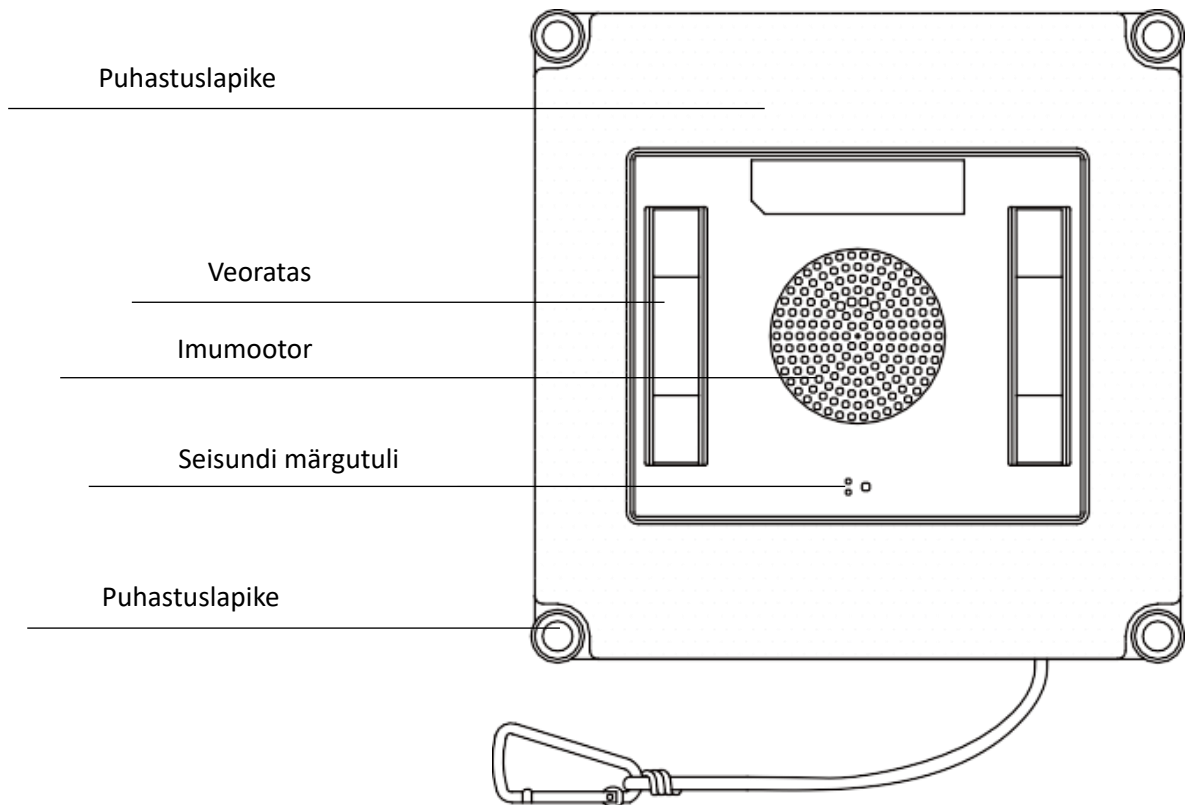
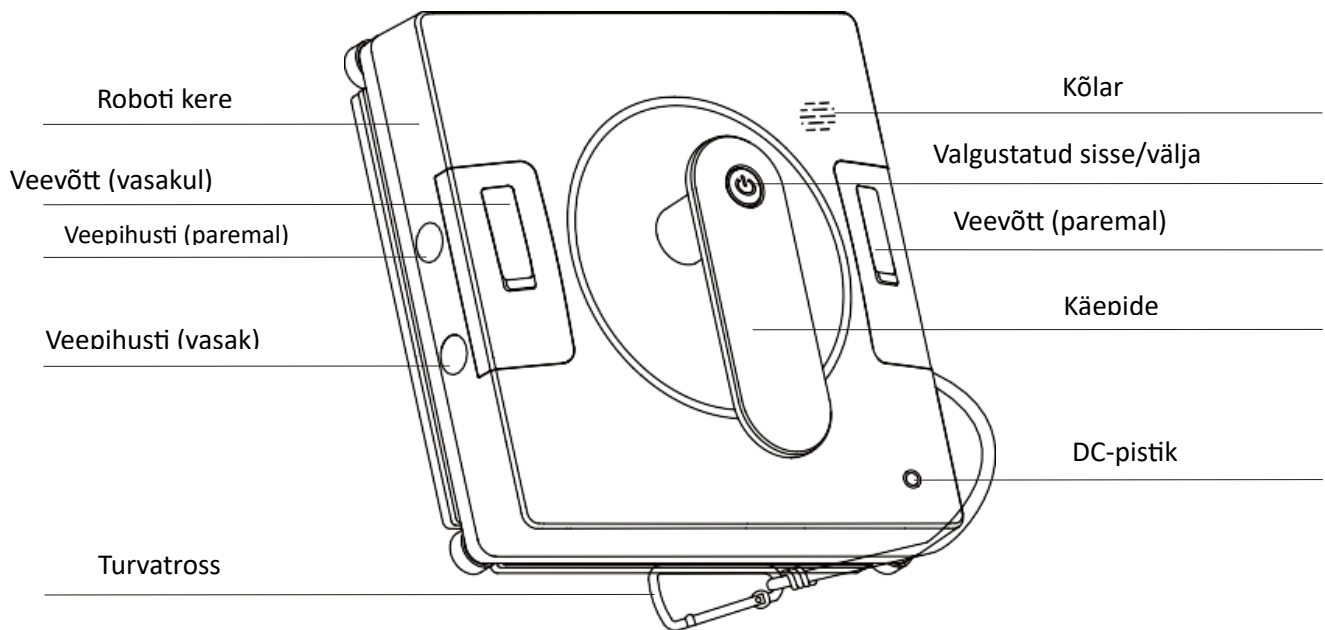

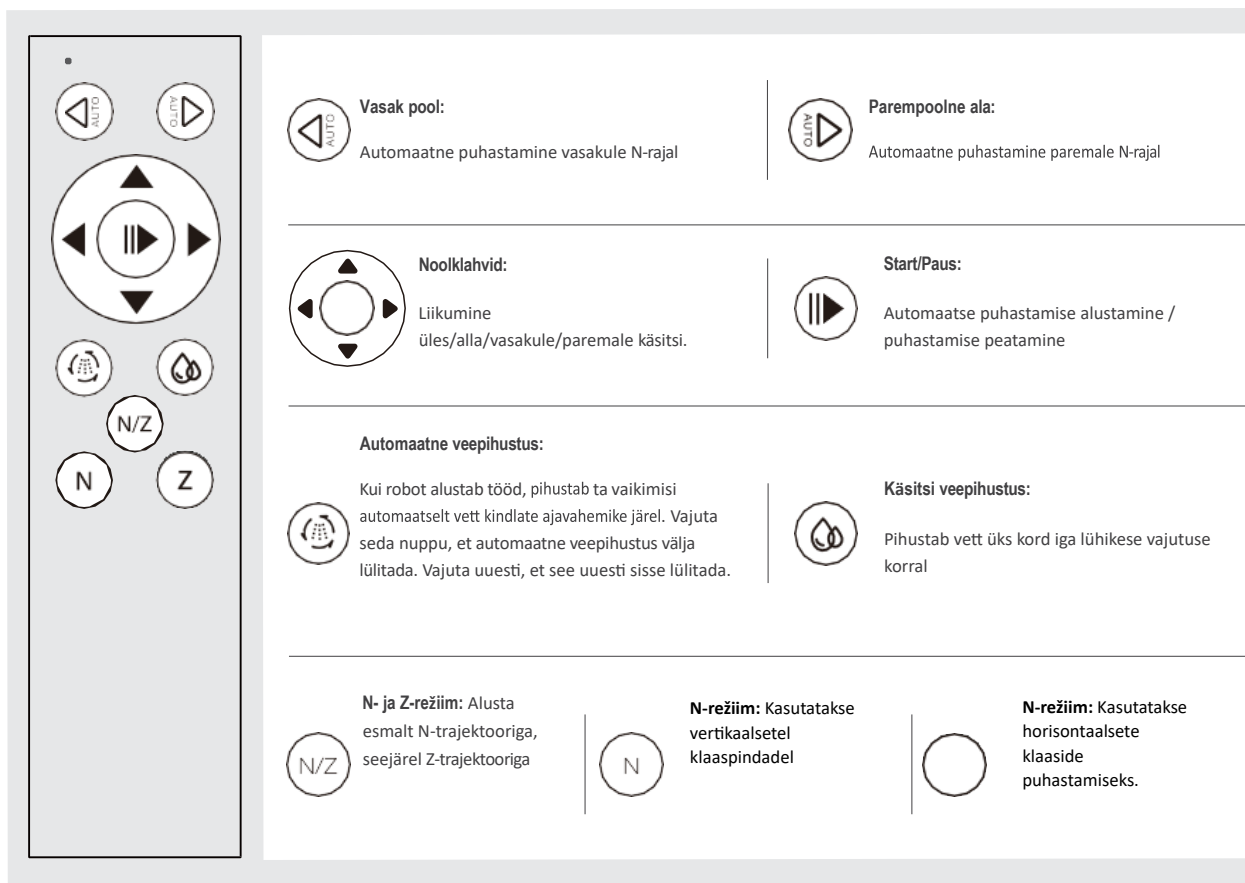

Tehnilised andmed:

- Nimetisvõimsus: 72 W
- Sisend: 100–240 V ~ 50/60 Hz
- Tööpinge: 24 V DC
- Aku: turvaaku, mis hoiab seadme iminapad töös volukatkestuse ajal
- Imemisvõimsus: 2500–3000 Pa
- Müratase: < 65 dB
- Sobib klaaspindadele, mille paksus on ≥ 5 mm

Puhastuslapiga seotud tehnilised andmed:

Materjal: 85% polüester, 15% nailon

Suurus: 245 x 245 mm

Puhastamise alustamine/lõpetamine

Kui robot on klaasile kindlalt kinnitatud, alustage automaatset puhastamist, vajutades roboti nuppu " " või kaugjuhtimispuldi nuppu " " . Roboti vaikimisi puhastusrežiim on Z-režiim, st horisontaalne puhastusprogramm.



Vajutage nuppu "Start/Stop" (" "), et puhastamine alustada või lõpetada.

Vajutage nuppu "N" nupul " " , et kasutada robotit vertikaalsel klaaspinnal.

Vajutage nuppu "Z" nuppudel " " , et valida horisontaalne puhastustee.

Kasutage nooleklahve " " , et juhtida robotit käsitsi soovitud suunas.

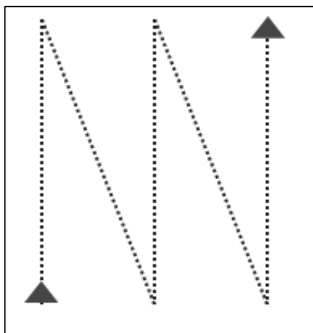

Puhastusmarsruut programmiga "N"

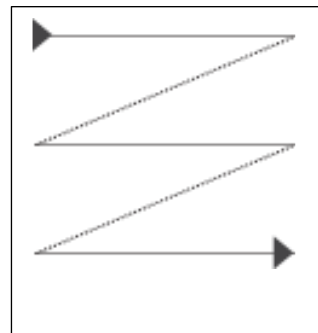

Puhastusmarsruut programmiga "Z"

Oluline teave enne kasutamist

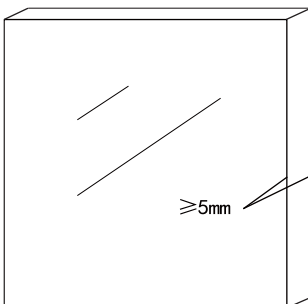

Robotit ei tohi kasutada klaasil, mille paksus on väiksem kui 5 mm (ühelt pinnalt teisele).

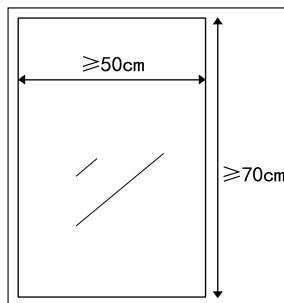

Kasutage seda toodet klaasil, mille pindala on suurem kui 50 x 70 cm.

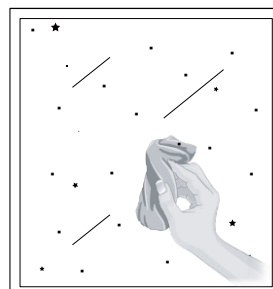
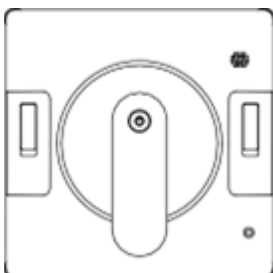

Ühendage seade toiteallikaga. Kui punane ja sinine tuluke vilguvad vaheldumisi, on robot laadimisrežiimis. Jätkake laadimist, kuni sinine tuluke jääb pidevalt põlema (u. 1 tund), mis näitab, et seade on kasutusvalmis. **Märkus!** Robot ei ole kasutusvalmis, kui punane tuluke vilgub eraldi – sel juhul kontrollige toiteühendust.

Kui klaaspinnal on palju tolmu, puhastage enne kasutamist väike ala, mis on umbes toote suurusega, et tagada korralik kinnitumine

- Kui akna ees on püsivad takistused (nt turvapiire või mööbel), saab seadet kasutada ainult juhul, kui takistuse ja akna vaheline kaugus on vähemalt 10,5 cm.
- Kui seade töötab horisontaalsel klaaspinnal (nt laual või lael), tuleb seda juhtida puldiga.

Puhastuslapiga varustamine

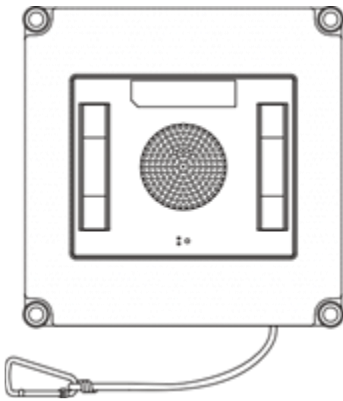

Toiteallika ühendamine

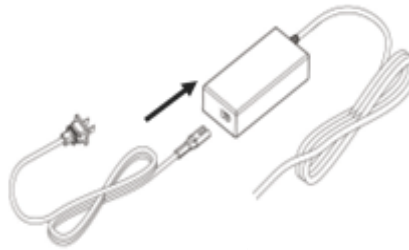

Turvatrossi paigaldamine

Enne kasutamist veenduge, et turvatross on kindlalt kinnitatud seadme raami ja tugeva kinnituspunkti külge. See suurendab kasutamise ohutust ja kaitseb toodet võimaliku kukkumise eest.

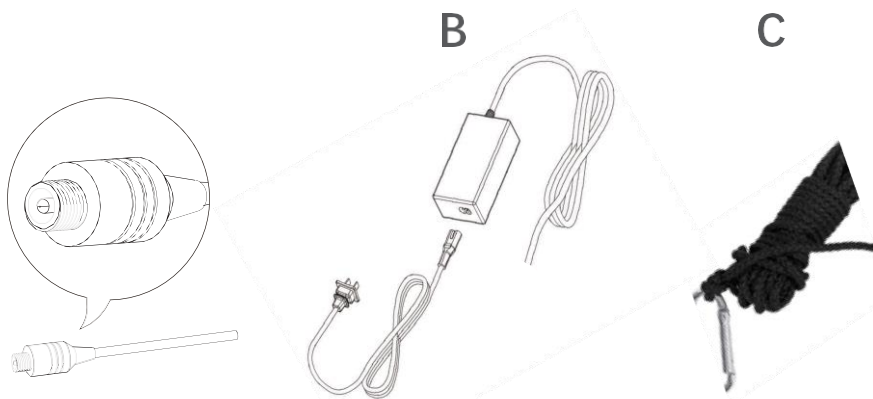

Roboti toitekaabel

Toitekaabli adapter

Turvatross

Pikendusjuhtme kasutamine

Vajaduse korral võite tootega koos kasutada pikendusjuhet, kui toote kaabel ei ulatu piisavalt kaugele aknani, mida soovite puhastada.

TÄHTIS! Toote välistingimustes kasutamisel kasutage elektriohutuse tagamiseks ainult ühte pikendusjuhet.

Turvakaabli paigaldamine

MÄRKUS! Kasutage tootega kaasasolevat turvakaablit. See hoiab ära toote kahjustumise, kui see puhastatavast aknast kogemata lahti tuleb.

Akna väliskülje puhastamisel sulgege puhastatav aken. Veenduge, et väljaspool on piisavalt turvakaablit, et toode ei põrkuks aknale, kui see kukub.

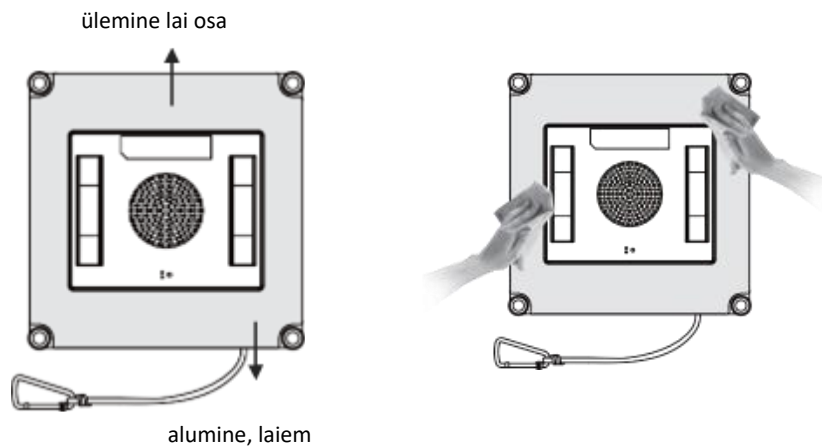
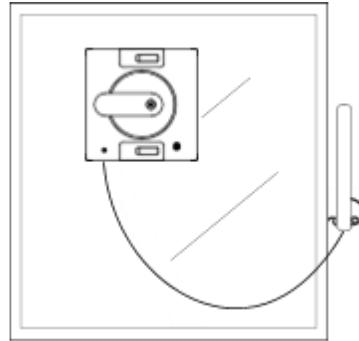

- Pihustage puhastusvedelikku ühtlaselt puhastuslapile. Kogus sõltub klaasi määrdumisastmest. Soovitus: pihustage umbes 5 korda lapi ülemise ja alumise serva laiemale osadele.
- Pärast pihustamist pühkige liigne vedelik veorattadelt kuiva lapiga ära. See aitab vältida seadme töötamise ajal libisemist.
- Pakend sisaldab tühja pihustipudelit ilma puhastusvedelikuta. Kasutaja peab ostma sobiva puhastusvedeliku ja täitma pudeli ise.

Toote seadistamine

Ühendage seade vooluvõrguga

Ühendage adapter pistikupesaga ja ühendage alalisvoolu pistik robotiga. Süttib sinine tuli, mis näitab, et seade on ooterežiimis.

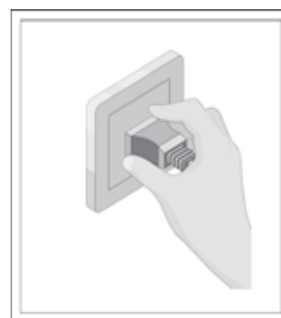

TÄHTIS! Ärge katkestage toiteallikat toote puhastamise ajal. Kui toide katkeb, võib toode kukkuda.

Seadme sisse- ja väljalülitamine

Vajutage lühidalt nuppu "⏻"; sinine tuli hakkab vilkuma ja tolmuimeja mootor hakkab tööle.

MÄRKUS! Hoidke vaakummootor eemal väikestest esemetest, et vältida ummistumist.

Seadme kinnitamine klaasile

Asetage robot klaasile vähemalt 10 cm kaugusele aknaraamist. Kui seade on edukalt kinnitunud, jääb toote sinine tuli põlema.

MÄRKUS! Kui puhastatava akna lähedal on liikuvad esemed (nt mööbel), veenduge, et toode saaks töötada neid puudutamata. Soovitav vahekaugus aknast on 10,5 cm.

Seadme eemaldamine aknalt

Kui puhastamine on lõppenud, naaseb seade algpunkti ja annab helisignaali.

Hoidke käepidest kinni ja vajutage nuppu "⏻" umbes 3–5 sekundit, et robot välja lülitada. Eemaldage robot aknalt, kui mootor on peatunud. Pühkige klaasilt jäägid ettevaatlikult kuiva lapiga ära.

Lülitage toiteallikas välja

MÄRKUS! Kui seadme märgutuli muutub puhastamise ajal punaseks, kontrollige, kas toiteallikas on õigesti ühendatud ja kas seade saab normaalselt toidet. Kui toiteallikas töötab korralikult, süttib sinine märgutuli ja robot jätkab automaatselt tööd.

Kui toiteallikas on õigesti ühendatud ja punane märgutuli jääb põlema, vajutage puldi nooleklahvi, et seade lahti ühendada. Kui sinine märgutuli süttib, vajutage puldi nuppu "On/Off", et töö jätkata.

Puhastuslapiga puhastamine

Eemaldage puhastuslapike ja leotage seda vees (u. 20 °C) umbes 2 minutit. Seejärel peske lapikest õrnalt käsitsi ja laske sel enne järgmist kasutamist kuivada.

MÄRKUS! Ärge kasutage lappi kohe pärast pesemist, et vältida toote lahtitulekut aknalt kasutamise ajal. Regulaarselt hooldamine pikendab puhastuslapiga kasutusaega. Kui toodet on mõnda aega kasutatud ja lapp ei kleepu enam kindlalt Velcro külge, vahetage see uue vastu, et tagada parim puhastustulemus.

Rataste puhastamine

Ühendage seade toiteallikaga. Kui sinine märgutuli süttib, vajutage puldi nuppu „ ”⏻” ja rattad hakkavad pöörlema. Puhastage rattad puhta lapiga, mis on niisutatud kerge puhastuslahusega. Peatage rattad, vajutades uuesti nuppu "⏻".

MÄRKUS! Puhastage tolmused või märjad rattad õigeaegselt, et vältida nende lahtitulekut.

Indikaatorlamp ja hoiatussignaal

Indikaatorlambi seisund	Olukord
●● Punane ja sinine tuli vilguvad vaheldumisi	Aku on tühi – robot laadib.
● Sinine tuli põleb pidevalt	Robot on õigesti ühendatud ja ooterežiimis. Seade on kinnitatud klaasile ja valmis kasutamiseks.
● Sinine tuli vilgub	Seade töötab normaalselt. Kinnitage robot klaaspinnale ja jätkake kasutamist.
● Punane tuli vilgub	Toiteallikas ei ole ühendatud või toiteallikas on katkenud.
● Punane tuli põleb pidevalt	Puhastamise ajal: rataste ülekoormus. Robot lülitub ooterežiimile.

Vigade kõrvaldamine

Probleem	Põhjus	Lahendus
● Punane tuli põleb	Rattad on ülekoormatud	Vajutage kõigepealt kaugjuhtimispuldil nuppu „N” ja seejärel nuppu „Z”; süttib sinine tuli. Vajutage roboti nuppu „On/Off”, et jätkata kasutamist.
● Punane tuli vilgub ja kostab piiks	Seadmel on voolukatkestus.	a. Kontrollige seadme toiteühendust ja vajutage nuppu „On/Off”, et jätkata puhastamist. b. Kui robot kaotab toite, vajutage kaugjuhtimispuldil nooleklahve ja viige robot ohutule kohale, kust saate selle ohutult alla tõsta. Eemaldage seade ohutult klaasilt.
Rattad pöörlevad vabalt või midagi takistab liikumist.	Klaaspind on liiga määrdunud	a. Puhastage rattad b. Vahetage puhastuslapike * See toode ei sobi väga määrdunud klaasi puhastamiseks.

Kaugjuhtimispult ei tööta	Kui robot puhastab normaalselt, töötab kaugjuhtimispuldil ainult nupp „Start/Stop”.	Peatage puhastamine ja kasutage seejärel kaugjuhtimispuldi teisi nuppe.
Robot ei liigu sirgjooneliselt	<ol style="list-style-type: none"> 1. Ühendage robot toiteallikaga. Veenduge, et sinine tuli põleb (robotit pole vaja sisse lülitada). 2. Asetage robot aknale ja hoidke seda nii, et rattad oleksid vertikaalsed. Veenduge, et roboti servad oleksid aknaraami lähedal (joonis A). 3. Vajutage kaugjuhtimispuldil kuus korda järjest nuppu „automaatne veepihustus”. Sinine tuli hakkab vilkuma. Vajutage nuppu uuesti – punane tuli vilgub umbes 5 sekundit, seejärel muutub see vilkuvaks siniseks tuleks. 4. Pöörake robotit nii, et rattad oleksid horisontaalsed. Vajutage uuesti nuppu „automaatne veepihustus”. Punane tuli vilgub umbes 5 sekundit ja muutub seejärel siniseks püsivaks tuleks. See näitab, et horisontaalne joondamine on lõpetatud (joonis B). 5. Ühendage roboti alalisvoolukaabel lahti ja ühendage see uuesti. 	

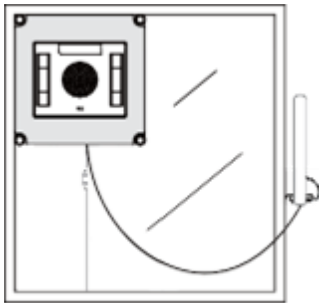

Joonis A.

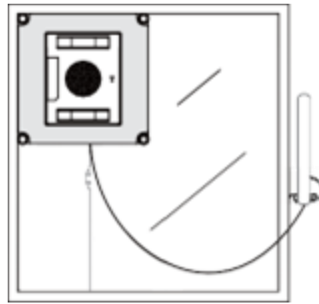

Joonis B.

MÄRKUS! Rattad on suunatud vertikaalselt

MÄRKUS! Rattad on suunatud horisontaalselt.

Ühendamine Tuya rakendusega

Rakenduse installimine

Laadige Tuya või Smart Life rakendus oma nutitelefonile alla telefoni rakenduste poest või avades alloleva QR-koodi otselinki ning järgige rakenduse juhiseid, et ühendada seade oma Wi-Fi võrguga. Rakenduse abil saate alustada ja lõpetada puhastamist, muuta puhastusprogrammi, reguleerida veepihustust ja jälgida seadme seisundit.

Seadme ühendamine rakendusega

Avage rakendus ja ühendage seade rakendusega.



Kui rakendus ei leia seadet

Kui seade ei ilmu rakenduses, proovige paaritamist taastada järgmiselt:

- Vajutage puldil nuppu "⏮" – sinine ja punane märgutuli hakkavad vaheldumisi vilkuma.
- Ühendage toitekaabel seadmest lahti. Indikaatorlambi tuli kustub.
- Ühendage robot uuesti toitekaabli abil. Kui sinine märgutuli süttib, avage rakendus ja ühendage seade uuesti.

Keskkonnakaitse

Toote pakendi kõrvaldamisel järgige vastavalt materjalile kohalikke jäätmekäitlus- ja ringlussevõtu juhiseid. Seadet ei tohi visata tavaliste olmejäätmete hulka, vaid see tuleb viia elektri- ja elektroonikaseadmete jäätmete eraldi kogumispunkti.

Ringlussevõtt

Pärast Euroopa direktiivi 2002/96/EÜ rakendamist riiklikes õigusaktides kehtib seadmete ja akude kõrvaldamise suhtes järgmine: elektri- ja elektroonikaseadmeid ei tohi visata olmejäätmete hulka. Seadus nõuab, et tarbijad tagastaksid elektri- ja elektroonikaseadmed nende kasutusaja lõppedes selleks ettenähtud avalikesse kogumispunktidesse või müügikohtadesse. Täpsemad üksikasjad on sätestatud iga riigi siseriiklikes õigusaktides. See sümbol, mis on märgitud tootele, kasutusjuhendisse või pakendile, näitab, et need eeskirjad kehtivad toote suhtes. Vanade seadmete ringlussevõtu, materjalide taaskasutamise või muude taaskasutusmeetodite abil aitate kaasa keskkonnakaitse edendamisele.

Garantii

Toote garantii kehtib ühe aasta jooksul alates ostukuupäevast.

Garantii hõlmab materjalide ja valmistamisvead. Garantii ei kehti, kui toodet kasutatakse muul kui algselt ettenähtud otstarbel või kui seda kasutatakse ärilistel, professionaalsetel või rendiotstarbel. Garantii ei hõlma looduslike tingimuste, tavalise kulumise, väärkasutuse või vale ladustamise tagajärjel tekkinud kahjustusi. Garantiiküsimuste korral palun võtke ühendust oma edasimüüjaga.

Blue Import BIM Oy, Hampuntie 12-14, 36220 Kangasala, Soome

EU-vaatimustenmukaisuusvakuutus / EU-försäkran om överensstämmelse EU Declaration of Conformity / EU-vastavusdeklaratsioon

Dokumenttinumero/Dokumentnummer/Document number/Dokumendi number: DOC-RED-0010772-12749-A0-BIM

Valmistajan tai sen valtuutetun edustajan nimi ja osoite / Namn på och adress till tillverkaren eller dennes representant
Name and address of the manufacturer or his authorised representative / Tootja või tema volitatud esindaja nimi ja adress

Valmistaja/Tillverkare/Manufacturer/Tootja: Blue Import BIM Oy
Osoite/Adress/Address/Address: Hampuntie 12-14 36220 Kangasala, Finland
Puhelin/Telefon/Telephone/Telefon: +358 10 320 4040
www-osoite/webbadress/web address/veebileht: www.blueimport.fi



Tämä vaatimustenmukaisuusvakuutus on annettu valmistajan yksinomaisella vastuulla. / Denna försäkran om överensstämmelse utfärdas på tillverkarens eget ansvar. / This declaration of conformity is issued under the sole responsibility of the manufacturer. / Käesolev vastavusdeklaratsioon on välja antud ainuvastutusel tootja.

Tuotemerkki/Varumärke/Product mark/Toote märk: Emax Smart Home
Tuote/Produkt/Product/Toode: Ikkunanpesurobotti Pro / Fönsterputsrobot Pro / Window Cleaning Robot Pro / Aknapuhastusrobot Pro
Tuotenumero/Produktnummer/Product number/Toote number: 10772
Teho / Kraft / Power / Võimsus: 72 W
Imuteho / Sugeffekt / Suction power / Imemisvõimsus: 2500-3000 Pa

Edellä kuvattu vakuutuksen kohde on asiaa koskevan unionin yhdenmukaistamislainsäädännön vaatimusten mukainen./
Föremålet för försäkran ovan överensstämmer med den relevanta harmoniserade unionslagstiftningen. /
The object of the declaration described above is in conformity with the relevant Union harmonization legislation./
Eespool kirjeldatud deklaratsiooni eesmärk on kooskõlas asjakohaste liidu ühtlustamise aktide nõuetega.

- 2014/53/EU Radio Equipment Directive (RED)
- RoHS Directive 2011/65/EU

Viittaus niihin asiaankuuluviin yhdenmukaistettuihin standardeihin, joita on käytetty, tai viittaus muihin teknisiin eritelmiin, joiden perusteella vaatimustenmukaisuusvakuutus on annettu. / Hänvisningar till de relevanta harmoniserade standarder som använts eller hänvisningar till de andra tekniska specifikationer enligt vilka överensstämmelsen försäkras. / References to the relevant harmonised standards used or references to the other technical specifications in relation to which conformity is declared. / Viite kasutatud asjakohastele harmoneeritud standarditele või viited muudele tehnilistele kirjeldustele, millel vastavusdeklaratsioon põhineb.

EN IEC 60335-1:2023
EN 60335-2-54
EN 62233:2008
EN 300 328
EN 301 489-1
EN 301 489-17
EN 50663:2017
EN IEC 63000

CE-merkinnän kiinnittämivuoden kaksi viimeistä numeroa / De två sista siffrorna i det år då CE-märkningen anbringades / The last two digits of the year when the CE marking was affixed / CE-märgise kinnitamise aasta kaks viimast numbrit: 26

Kangasalla / i Kangasala / Kangasala / Kangasala
20. toukokuuta 2026 / den 20. Maj 2026 / on the 20th of May 2026 / 20. mai 2026

Jari Haulo
toimitusjohtaja / verkställande direktör / CEO / tegevjuht
Blue Import BIM Oy